

Крестьянка

1'90

Этот номер —
по вашим
письмам

Как хочется,
чтобы все
улыбались
почаще.
Немного
у нас пока
поводов
для веселья.

И все-таки
приветливость
располагает
разных людей
друг к другу,
помогает
доверию,
взаимо-
пониманию.
А без этого
не прийти
к согласию.

С НОВЫМ ГОДОМ!



Пролетарии всех стран,
соединяйтесь!

Крестьянка

ЕЖЕМЕСЯЧНЫЙ ОБЩЕСТВЕННО-ПОЛИТИЧЕСКИЙ 1990
И ЛИТЕРАТУРНО-ХУДОЖЕСТВЕННЫЙ ЖУРНАЛ
КОМИТЕТА СОВЕТСКИХ ЖЕНЩИН
И ВСЕСОЮЗНОГО ЦЕНТРАЛЬНОГО
СОВЕТА ПРОФЕССИОНАЛЬНЫХ СОЮЗОВ.
ОСНОВАН В ИЮНЕ 1922 ГОДА.
МОСКВА. ИЗДАТЕЛЬСТВО ЦК КПСС «ПРАВДА».

СОБЫТИЕ ЗНАЧЕНИЯ

— Кто она такая! Нет, вы скажите мне, кто она такая?! — воздевала к небу натруженные руки старая Гулимага. — Третий день народ ходит по улицам и кричит ее имя! Может быть, твоя сестра — Горбачев? — набросилась она на любимого сына Латифа.

— Не думаю, — флегматично ответил Латиф.

Гулимага, мать четырех сыновей и двух дочерей, бабушка восемнадцати внуков, в этот день обежала их всех. Она знала, что Зара ценит мнение своих братьев, и, если те уговорят ее не соглашаться стать первым секретарем райкома партии, она не согласится. И Гулимага очень этого добивалась. Какая мать не хочет счастья и покоя своей дочери? А Зара заслужила покой — все лучшие годы отдала работе. То была первым секретарем райкома комсомола здесь же, в Магарамкенте, потом председателем райисполкома, маленький Тимур почти не видел матери, потом забрали ее в Махачкалу, назначили министром перерабатывающей промышленности, потом в обкоме партии Дагестана заведовала отделом торговли — сколько здоровья потеряла! Теперь министр социального обеспечения, благоустроенная квартира в Махачкале, хороший оклад, сын заканчивает университет, за ним, пока не женился, нужен присмотр и уход.

— Ну, зачем ей ехать сюда, — добивалась она у сыновей. — Здесь же места живого нет!

— Мама, — веско успокоил ее Латиф, — ты же знаешь, Зара — дочь своего отца, как никто из нас. Она поступит правильно...

Зара приехала из Махачкалы поздно ночью 14 сентября. На семейном со-

— Нет, — сказала Зара Ахмедовна, и в это «нет» вложила все оставшееся в ней упорство. — Подумайте, Зара Ахмедовна, — услышала она голос старого учителя Абдулаева. — Народ оказывает вам большую честь. Не за всякого он выйдет на улицы...

— Наш народ, особенно в селе, чтит традиции, — ответила она. — Вы знаете, с каким уважением у нас относятся к женщине. Но последнее слово всегда остается за мужчиной. Я лезгинка, и так воспитал меня отец. Думаю, во главе такого большого района должен стоять мужчина.

— Послушайте, что кричат за окном! — вспыхнул Гасан Насрулаев, главный агроном РАПО, один из представителей инициативной группы в помощь перестройке, или, как они называли ее, Народный фронт Магарамкентского района. — Все эти дни народ на митинге требовал вас. Люди говорили: «Мы наденем на нее папаху!» В Магарамкенте помнят вашего отца, прокурора и честнейшего человека, знают вашу семью и ценят то, что вы сделали для народа десять лет назад. Столько здесь никто не делал! Соглашайтесь! — Глаза его были воспалены. Гасан, видимо, не спал уже много суток, был возбужден до предела, и, может быть, поэтому слова его звучали, как приказ. Но этот приказ вызвал у Зары обратную реакцию. Она встала, осмотрела всех, кто сидел и стоял в переполненном кабинете первого секретаря Магарамкентского райкома партии, и еще тверже сказала: «Нет».

Как чужое и кошмарное, слышала она скандирование своего имени. Улицы возле райкома, площадь и сквер все заполнялись и вбирали воздух, чтобы, казалось, вот-вот разразиться взрывом.

— Тогда пойдите и скажите это людям сами. — Хорошо, пойду и скажу! — Она решительно направилась к выходу, мужчины тут же, не сговариваясь, встали по оба ее плеча и на полшага сзади, и так она пошла в сопровождении, как под конвоем, по коридору, по лестнице вниз, опять по коридору, кто-то открыл перед ней дверь на улицу, и она оказалась лицом к лицу с бывшими своими односельчанами и теми, кто приехал в райцентр из сел. Их было три или четыре тысячи...

вете решили, что ей лучше отказаться от поста первого секретаря райкома партии.

И вот она лицом к лицу с тысячной толпой. Люди расступились перед ней. Как река с гор по привычному руслу, побежала дорога — специально для нее. Она спустилась по ступенькам, вышла из дворика райкома партии, людской коридор направил ее на улицу, она от волнения едва разбирала то, что кричали люди, мельком пробежала глазами по транспаранту: «Да здравствует Латифова З. А., наш народный секретарь!», поняла, что у них уже все решено и еще больше напряглась.

Путь к трибуне для Зары Ахмедовны Латифовой оказался нелегким. Она взошла на нее, почувствовала вдруг оглушившую ее тишину, взяла микрофон и сказала:

— Спасибо. Я сделаю все, что в моих силах...

Вот так, скажем, не совсем обычно Зара Ахмедовна Латифова стала



первым секретарем Магарамкентского райкома партии. Приедем к человеку этого района может показаться землей обетованной. Все здесь есть:

и горы, и равнина с реликтовым лесом, и море. Почти вся возделываемая земля орошается. На ней растут виноградники, сады, хлеб. Развито жи-

вотноводство. Четыре года подряд району присуждались переходящие Красные знамена.

Казалось бы, все должны быть довольны: раз хо-

МЕСТНОГО



Нам всем вместе наводить порядок на родной земле.

рошо работают, стало быть, должны иметь достаток, что называется, хороший настрой, уверенность в будущем и в тех, кто привел район к таким

успехам.

А народ вышел на улицы с требованием убрать из района первого секретаря райкома партии Даштемирова Багаудина Расу-

ловича, который девять лет занимал этот пост.

Сразу оговорюсь: когда пишется этот материал, специальная комиссия обкома компартии Дагестана

разбирается в обвинениях, выдвинутых против Даштемирова. Существует мнение, что многодневный и многочисленный митинг в Магарамкенте организовали недруги Даштемирова, люди, обиженные им. А у какого же первого секретаря не бывает недругов, завистников, и как же можно на такой работе обойтись без обиженных? Мнение небеспочвенное.

Но стоит, наверное, задуматься и вот над чем. В сельском районе люди многое друг о друге знают. Знают, кто есть кто. Как же так получилось, что небольшая группа обиженных смогла всколыхнуть весь район, оторвать в сентябре, в самый разгар работ, сотни, тысячи людей от дела для того, чтобы они категорически потребовали смещения одного руководителя и назначения другого?

Итак, жители Магарамкентского района первый раз собрались на митинг 11 сентября прошлого года в 8 часов утра.

Председательствующий, главный агроном РАПО Гасан Насрулаев, изложил цели и задачи всенародного митинга: выразить поддержку курсу КПСС на перестройку, гласность, демократию. «Мы хотим, — заявил он, — с высокой трибуны высказаться обо всех наиболее острых проблемах социально-экономической жизни в нашем районе. Мы выражаем недоверие и отказываемся от того руководства, которое не в состоянии разобраться в сложившейся обстановке, которое оказалось в отрыве от народа. Наказы избирателей депутатами во главе с самим первым секретарем райкома Даштемировым не выполняются. Нам такие депутаты не нужны. Нам не нужно такое руководство...»

У инициативной группы есть документы, которые дают исчерпывающую картину наличия приписок, искажений, нарушений кадровой дисциплины, подбора и расстановки кадров, социально-бытовых просчетов и других нарушений».

Еще раз напомню, что комиссия разбирается в выдвинутых обвинениях, и, вполне возможно, они

могут оказаться несостоятельными. Но почему же сам Даштемиров в тот день не вышел к народу, чтобы поспорить с обвинителями и, может быть, разоблачить их как клеветников? Не вышел, не разоблачил...

Багаудин Расулович Даштемиров смотрел на народный митинг из окна второго этажа здания райисполкома — оно ближе к площади. Говорят, что некоторые работники райкома хотели выйти к народу — Багаудин Расулович не разрешил. Заведующий отделом пропаганды Агададиш Мусретович Нагметуллаев деликатно намекнул смотрящему из-за шторы первому секретарю:

— Выйдите, там о вас нехорошо говорят...

— А что нехорошо говорят? — поинтересовался Багаудин Расулович.

— Много нехорошо говорят.

— Напишите все, что нехорошо говорят. Я подумаю...

Но думать, оказывается, было уже поздно. Народ сделал свои выводы из того, что один снятый за злоупотребления директор совхоза через несколько лет опять садится в прежнее кресло, другой, не отсидев положенный судом срок, возвращается на свою весьма хлебную должность, третий деятель районного масштаба в течение года возводит себе хоромы, которые впоследствии соответствующие органы оценивают более чем в сто тысяч, а рядом простой труженик строит-отстраивает дом, пусть и неплохой, но в течение всей своей жизни.

На митинге выступали специалисты сельского хозяйства, медицинские работники, рабочие, учителя, пенсионеры, безработные. Говорили о том, что в их селах нет воды, топлива, газа, постоянной электроэнергии, очень плохие дороги. Простой народ не видит дефицитных продуктов и товаров — все расходуется «по своим».

И еще очень о многом. Митинг, или, как его называли по протоколу, народное собрание, продолжался 11 сентября более

На ПОД

Галина
СЕМЕНОВА,
народный
депутат СССР



Дорогие наши читательницы и читатели!

К новогоднему поздравлению, к словам, что вы уже прочли на обложке этого номера журнала, мне хочется добавить еще два: **ЗДРАВСТВУЙТЕ!** и **СПАСИБО!**

Здравствуйтесь... Это пожелание здоровья, значит, благополучия, исполнения надежд. Спасибо... Это тоже пожелание. Пожелание благодарности за приветливость вашу, внимание, доверие.

Всего два слова — и мы не чужие, мы сделали шаг навстречу друг другу. Именно с этих слов человек всегда и везде начинает осваивать незнакомый ему мир и язык, надеясь, что придет понимание.

Какой же это все-таки дефицит — взаимопонимание. Спорим, спешим выкрикаться. Дома, на работе, в парламенте. И уже слышны голоса: «Тишины хочу...» Но взаимопонимание не тишина. Это — мудрость: благодарно выслушать и захотеть понять. И сделать шаг навстречу друг другу: «**ЗДРАВСТВУЙТЕ... СПАСИБО.**»

Пусть придет эта мудрость в наш дом, в нашу жизнь и любовь.

...Вот такое мне хотелось сделать вступление, открывая по поручению редколлегии нашего журнала новую рубрику «Встреча с вашим депутатом». Планируем вести ее постоянно. Конечно, прежде всего это будет разговор с депутатами-женщинами. Их, увы, немного в нашем высшем органе власти. Кстати, попробуем разобраться, почему. Попробуем честно ответить: выигрывают они сегодня или теряют? И почему так часто не хватает нам мудрости?

четырёх часов. Итогом стали два основных пункта: требование убрать из района Даштемирова и привезти в район Латифову.

Десять лет назад уехала она в Махачкалу, проработав председателем райисполкома всего три года. Что успела сделать за это время? Да не так уж и много. В ее бытность заасфальтировали центр села и несколько улиц. Искала битум по всей своей республике, в конце концов появилась в соседней у первого секретаря ЦК партии. Когда сказали, что принять ее он не сможет, попросила передать, что сидит в приемной дикая горянка и, пока ее не выслушают, не уйдет.

«Дикую» горянку с двумя высшими образованиями слушали два часа, и через несколько дней в район пошли машины с битумом. В те годы в Магарамкенте осветили улицы, стала ползать по ним поливальная машина. Открыли Дворец культуры, гостиницу, автостанцию, наладили сообщение с Махачкалой. Включили в план строительство школ-десятилеток в двух больших селах, клуба в селе Новый Филя, начали строить пешеходный мост через реку Самур. Вот, пожалуй, и все.

Но если это так помнится, то что же было сделано для удобства жизни за последние десять лет, уже без нее? Несравнимо меньше...

Одним словом, народ Магарамкента единодушно потребовал Латифову.

Каждое утро она проходит в свой кабинет, как сквозь строй. Все считали, что по девяносто человек в день она будет и сможет принимать только первый месяц. Но вот прошел второй, пошел третий...

Не успеет скинуть пальто, как кабинет заполняют люди, строго по заранее составленной очереди. Рассаживаются вдоль стен, за большим столом.

— Нас тридцать молодых семей в совхозе таких. Просим — дайте участки, хотим свой дом строить. Не дают. Говорят: у вас есть 25 соток. Так

это у отца! А нас в семье четыре брата, три сестры, все женились, у всех дети есть. Как жить в одном доме? Мой брат женился и через неделю уехал в Россию. Почему нам надо уезжать?

Неловко себя чувствует районный землеустроитель, фактический распорядитель земли. Но, похоже, готов стоять насмерть:

— Мы должны выполнять постановление райисполкома от 1988 года!

— А если оно неразумное? — почти ласково спрашивает Зара Ахмедовна. — Вы ведь знаете, что по нашим обычаям отец оставляет дом и участок в наследство младшему сыну? — допытывается она. — Куда должны идти старшие со своими женами, детьми? Уезжать в другие края? Люди хотят строить свой дом. У совхоза есть земля под индивидуальные участки, так ведь? Почему не хотите давать ее людям? Я знаю, что в этом совхозе участки есть даже у тех, кто никакого отношения к совхозу не имеет. Как так получается? Надо серьезно разобраться. Завтра же туда и выедет комиссия...

И она выедет. Другое дело, что не успели еще в районе привыкнуть к тому, что Латифова все проверит и перепроверит.

Нельзя пока без этого.

Чтобы навести порядок в районе, уверить людей в справедливости жизни, надо менять кадры.

— Кого назначим председателем РАПО? — спрашивает Латифова у членов бюро. Все в один голос называют директора известного в районе совхоза. Зара Ахмедовна уже много о нем слышала. Но совсем не то, за что можно делать человека руководителем объединения. Да слухи — не контраргументы.

— Давайте еще подумаем, — предлагает она.

Но вот на ее стол летит толстая пачка потрепанных записок и возбужденный до предела чабан кричит:

— Не могу больше так работать! Надоело! Директор пишет: тому дай барашка, пусть маленького,

но жирного, тому дай барашка, еще дай барашка. А где документы?! Эти записки документы? Пишет: «Надо уважать гостей». Я от отары редко ухожу, но всех важных людей в районе знаю. Все хотят барашка! А платить кто будет? Я буду!

Систему отношений трудно ломать и, может быть, нельзя, невозможно рубить сплеча. А может быть, необходимо. Как найти сейчас, быстро, единственно верное решение?

— Работу хочу, — говорит молодой человек. — Диплом есть.

— Какую хочешь работу?

— В нашем совхозе председатель народного контроля на пенсию уходит.

— А справишься? Это очень трудная, ответственная работа, а ты только недавно вернулся из города, людей многих не знаешь, хозяйства не знаешь.

— Справлюсь.

— Ну почему вы все так сильно хотите должность? Разве нельзя вначале поработать в бригаде, простым агрономом?

— Зара Ахмедовна! У нас как: дом есть, сад есть, машина есть, а должности нет — даже жениться хорошо не сможешь!

Согласился молодой специалист поработать в бригаде. Но ушел недовольный. Наверное, не сразу люди поймут, привыкнут к тому, что должности не просят, не покупают, а добиваются трудом...

— Зара Ахмедовна, я с гор спустился, от отары ушел, без вас не вернусь. У нас даже директор совхоза не бывает: далеко, высоко. Кошары развалились, скоро снег выпадет, все овцы подохнут!

Дорогу в горы построили всего год назад. По одну сторону — отвесная скала, по другую, в полуметре от колеса, — обрыв, и чем выше ползет «газик», тем тоньше ниточка реки внизу. Три семьи, все родственники, пасут высоко в горах отару в 1200

(Окончание на стр. 14.)

перекрестке, часами

Есть забавная притча о немой девочке. Молчала она, молчала долгие годы, а потом вдруг говорит: «Молоко кислое».

— Что же ты раньше ничего не говорила? — удивились родители.

— А раньше было свежее, — сказала девочка.

Вот так и наши женщины. Долго молчали. Набедовавшись в ночных сменах, продуваемых коровниках, скандальных очередях, приходили домой и растили нас с вами и наших детей. Верили лозунгам, 8-мартовским докладам: молоко казалось свежим. А перестройка, промыв глаза, вернула и вкус. Кислое!

Заговорили на всех языках наших республик так называемые женские проблемы. Только в «Крестьянку» — около полу-миллиона писем в год. И все про жизнь: обиды многодетной семьи на нехватки, горечь крестьянки от несправедливости, надежды матери, что будет лучше... И на встречах с избирателями, и на депутатском приеме — проблемы, проблемы...

Охотно включали их год назад в свои предвыборные программы и мужчины. Многие из женщин предпочли тогда именно им отдать свои голоса. У мужчин для политики времени больше, а у женщин двойная нагрузка. У них опыт богаче, а у нас он откуда? Немного сегодня женщин среди тех, кто РЕШАЕТ. И если бы не выборы от общественных организаций, от женсоветов, было бы еще меньше и решающих, и решительных. Как-то будет на предстоящих выборах в республиканские и местные Советы? И как поможем мы женщинам, которые рискнут бороться за депутатский мандат?.. Своим примером? Да много ли достигли?

Незадолго до открытия второго Съезда народных депутатов СССР в Комитете советских женщин собрались женщины-депутаты. Чтобы подвести, как говорится, некоторые итоги, осмыслить реальную ситуацию.

Во-первых, принято еще первым Съездом решение о разработке единой комплексной программы по улучшению положения

женщин. (Точнее будет сказать: не «принято», а «протолкнули», хорошо, есть женщины в редакционной комиссии. Но программы пока нет...) Во-вторых, действует Комитет Верховного Совета СССР по делам женщин, охраны семьи, материнства и детства. (Правда, не удалось ему пока выступить как автору своего законопроекта.) В-третьих, созданы новые государственные структуры — отдел по делам женщин в Совмине и управление в Госкомтруде СССР. Начиная работать...

А реальная ситуация, вот она — на экране телевизора всем видна. Стоит подняться депутату на трибуну и представиться: «Я от женских советов» — в зале легкой такой, ироничный шумок, улыбочки: «Ох, опять эти женщины...»

Получается, что не столь уж актуальна женская тема на фоне важных народнохозяйственных задач.

Принимаем меры для стабилизации потребительского рынка и не пересматриваем пособия нашим многодетным «потребителям». Открываем наконец путь аренде и самостоятельности земледельца, но ведь споткнется обновление экономики села о дефицит деревенских невест. Не хотят женщины таскать тяжести, мириться с неустроенностью быта. Уезжают... И буквально кричат резолюции пленума Комитета советских женщин: о помощи многодетным семьям, о нарушении предельно допустимых нагрузок при переносе тяжестей женщинами...

«Опять эти женщины...» Не принято широко обсуждать женские проблемы ни в министерствах, ни в ведомствах. И вот уже наблюдаем тревожный симптом: добившаяся некоторых высот руководительница откровенно отказывается от женских проблем, от выдвижения женщин на свой уровень. Хочется ей, чтобы сказали: «Мыслит по-мужски». Да комплимент ли это?

По-женски, по-мужски... Пусть каждый будет самим собой. А внимание к женщине — не снисходительная уступка слабому полу. Это — цивилизованность!

Сравним. Нам ведь нравится сегодня все сравнивать. Есть ли там, за рубежом, такой же закон:

наблюдается ли подобная ситуация: что у них там престижно, а что — нет. Так вот, заботиться о женщине — престижно! Совсем недавно проходила в США, в г. Питсбурге очередная встреча советской и американской общности, известная под названием «Чатокуа». Какие только темы ни стояли в повестке дня. И экономические, и политические, и философские. Тема «Женщина в современном мире» собрала общественность всего города. В огромном зале — ни одного пустого места, необычайное внимание телевидения и прессы, шквал вопросов к докладчикам... Вечером того же дня проходила дискуссия на религиозные темы. Открывая ее, представитель советской делегации митрополит Крутицкий и Коломенский Ювеналий сказал так:

— Я желал бы, чтобы на будущих встречах и наша тема собрала столько же участников, сколько собрала женская...

Выступая тогда с докладом, бывшая кандидат в вице-президенты США Джеральдин Ферраро очень образно оценила степень включенности американских женщин в политику, в процесс принятия решений: «Нас пустили на этот пир, но дали полпорции».

А какова наша «порция»? Стоит в смущении сегодняшний депутат от женсоветов, будто на перекрестке под часами. На перекрестке мнений, позиций, событий. Под часами, которые невозможно остановить. Время, отпущенное нам избирателями для защиты их интересов, летит быстро. Вот и торопимся выкрикнуть свой вопрос, «обозначиться» по болевой проблеме. С блеском, как хотелось бы, не получается. Нет опыта политических дебатов, нет ораторского мастерства. А откуда ему взяться? Единицы из женщин участвовали в принятии решений на политическом уровне. Точнее, присутствовали при принятии решений. Стремление быть не исполнителем, а действующим лицом не реализовывалось. А долго не удовлетворяемая потребность отмирает. В лучшем случае, как говорят философы, наступает усталость стремлений.

Самим женщинам эту усталость не одолеть. Вся надежда на помощь всемогущего союзника — общественного мнения. И на собственную мудрость.

— Нет и не может быть чисто женских проблем, есть проблемы социальные — так считает общественное мнение. Согласимся. Верно. Деформации, которые происходили в обществе, вызва-

ли деформации в положении женщин, детей, семьи. (И малой нашей ячейки-семьи и семьи большой...) Тяжко болен весь организм. Кризис. И мы называем десятки общеукрепляющих лекарств. Но нужны и специальные, те, что оздоравливают клетки нашего организма. Каждая клеточка — это семья. И каждая женщина — эксперт по ее проблемам. Вот почему я агитирую на предстоящих выборах голосовать за женщин.

— Женщине ни к чему достигать карьерных высот, страдает семья, — бытует и такой стереотип в общественном мнении. То, что страдает, — верно. Но еще больше страдает, когда не достигает женщина никаких высот, — от ее неудовлетворенности жизнью, от нехватки средств. Потому и ратуют женщины-депутаты за пересмотр семейных пособий, за комплекс льгот, позволяющих успешно сочетать работу и семейные дела. Не обойтись перестройке без включения женщин в политику. Кстати, уже сделали вывод социологи: благотворно влияние женщины-руководителя на атмосферу в коллективе, на культуру труда. Убедена, что не разводили бы мы сегодня руками, сожалея об утрате милосердия в душе и красоты в природе, если бы больше постов и решений доверяли женщинам...

— Голосовать за представитель женского движения? Пусть заявят о себе громче! — считают некоторые активисты предвыборной кампании. Но ведь надо захотеть услышать, захотеть понять... Для взаимопонимания. Бесспорно, надо интеллектуализировать женское движение. И отрадно, что об этом тоже шла речь на недавнем пленуме Комитета советских женщин. Пора, видимо, открыть границы наших женсоветов для сотрудничества с новыми женскими творческими объединениями, с общественными организациями, по привычке именуемыми неформальными. (Все теперь стремятся не быть формальными.) Консолидация новых политических сил вокруг женских программ только поможет их реализации.

Я агитирую голосовать за женщин. Пусть это будут новые яркие самостоятельные личности, а не те «ведомые», которых вытягивает сильный партнер. Авторитет не приходит автоматически вместе с должностью.

Да, мы действительно стоим сегодня на перекрестке под часами. Надо двигаться. И самим определяться на перекрестке, находить переход.

И смотреть на часы!

Жена К



«Скольким людям помог, спас от боли и муки, возвратил радость жизни Николай Андреевич Касьян, и, наследуя ему, помогая ему во всем, рядом идет Андриана Николаевна. Есть вот такие люди на земле, что болит у них сердце чужою бедою, жжет чужая рана, крутит-выкручивает чужая больная кость. Много говорим мы сейчас о потерянной милосердии, о забытой любви к ближнему своему, а нужно говорить еще больше, ведь это такая ценность в человеке, что за все золото мира не купишь ее».

Из письма в редакцию жительницы г. Кобеляки пенсионерки Лидии Петровны ЯГОЛЬНИК.

Приезд наш в Кобеляки вызвал некоторый переполох и смущение. Вежливо улыбались, соглашаясь, что жена знаменитого доктора Касьяна, конечно, достойная женщина, довели до музыкальной школы, где Андриана Николаевна работает библиотекарем, но сама она почти наотрез отказывалась с приезжими корреспондентами говорить. Сидела красная и злая, видно было, что борются в ней два чувства — гости незваные, а все-таки гости, с порога не выгонишь.

— Лида, поди, расписала, как я больных детей жалею, а я баба груба. Тут в окно ружье выставила, когда Миколы не было: через забор лезут, в окна стучат — житья нет. Так и напишите, груба и зла!

Через пять минут выяснилось, отчего «зла»: слух по начальству прошел, что сама про себя в журнал написала — мол, мало того, что про мужа всюду пишут и фильмы снимают, решила еще и жинка прославиться.

— А мне его славы не нужно.

В тенистом парке посередине Кобеляк сидели на лавках, нервно расхаживали по дорожкам, просто стояли измученные женщины. Выражение на лицах все имели одно — напря-

женного ожидания. Это народная очередь к доктору Касьяну, очередь с жестким народным контролем, с железной уверенностью, что не завтра, так через неделю к доктору они попадут. Очередь терпеливая, но вспыхивающая, как порох, при таком обещании:

— Когда построят центр, не придется вам здесь маяться, отмечаться каждый день.

— Не нужен нам никакой центр! Мы тогда с нашими простыми детьми никогда к доктору не попадем!

— Что, не знаете, как оно пойдет? По звонкам, по запискам, доктор и знать не будет! А нас за версту к нему не подпустят!

— Вы-то зачем сюда явились? — смотрели на нас с подозрением. — Из-за жены?

— А при чем тут жена? Ей за толстыми стенами не слышно, как наши дети плачут!

Этим женщинам с Камчатки, из Средней Азии, из Нальчика и Вологды, Рязани и Костромы, Белоруссии, с Урала не было никакого дела до Андрианы Николаевны. Они не сомневались, что живет она в холе и неге, за «толстыми стенами», а к неистовому доктору, благодетелю, принимающему за ночь по двести сотни больных детишек, не имеет никакого отношения.

Если к Андриане Николаевне относятся с равнодушием, то это равнодушие — полное, если с завистью — то с черной, если с восхищением — то с беспредельным. Такие она вызывает чувства. А собственный муж, ни на секунду не задумавшись, заявляет о жене со свойственной ему горячностью:

— Це такая дура, что в свете не сыщешь! Да кто бы жить со мной стал!..

В час ночи Андриана Николаевна чувствует, как он встает, несколько раз тяжело вздыхает — дыхательные пути никуда не годятся, одевается, ворчит и, подбадривая себя разными словами, идет к дверям. К этому времени проулок, ведущий к дому Касьянов, уже давно забит людьми. Зима ли, лето, льет ли с хмурого неба дождь, или стоит бархатная украинская ночь, а дети хнычут. Иных привозят в этот проулок на носилках, и очередь без слов пропускает их вперед. Матери укачивают грудных — они тоже пойдут первыми. Здесь обмениваются мнениями и историями, зажигаются надеждами — иногда несбыточными, бранятся — кто из большого далека приехал, чей ребенок больнее, чье горе горше... Но вот выходит доктор, похожий на былинного богатыря, и пересуды смолкают. Кто прежде не видел Касьяна, поражается, как такой большой мужчина может так мало спать! А что спит он не больше трех-четырех часов в сутки, знают все.

Второй час ночи. Распахивается дверь в летнюю кухню. Сильный, даже грубый голос отдает короткие команды:

— Раздеваться! Быстро! Быстро! — словно времени до утра в обрез. А времени и вправду в обрез — до утра, до конца недели, месяца, года...

Он начинает вкатывать в гору свой камень.

Что в это время слышит за толстыми стенами дома жена? И детский плач слышит, и женские причитания, и грозные разряды ссор. Но его камень, вкаченный в гору, не обрушится с бессмысленным грохотом вниз, его труд — не Сизифов, и руки, которые она по-простому величает «совковыми лопатами», сделают свою тонкую изумительную работу.

В украинском «дивиться» слух улавливает нечто больше, чем «смотреть». И когда Андриана говорит, что в первые годы ночами подряд «дивилась», как Касьян вправляет позвонки и косточки детям, воспринимаешь это буквально — дивилась, как на чудо. Известно, что доктор не лечит церебрального паралича, сердится, когда к нему привозят детишек с этим диагнозом. Но вот встал на свое законное место позвонок, и ребенок, привезенный в каталку, уходит по проулку своими ножками — на счастье, диагноз оказался неверным. Тут есть на что подивиться!

Она и сейчас любит иногда смотреть его работу. Если на дворе холод и дождь, опытным взглядом выхватывает из толпы бездомных, ведет к себе.

— Есть ведь и такие бедные, что им исть нечего. Наши-то хозяева (имеются в виду соседи Касьянов. — Т. Ш.) по два, а то по три рубля за постой берут. Микола не берет денег, а они берут. Неужто нельзя какую-никакую бесплатную гостиницу построить, чтобы детям с батьками было где спать, — тяжело вздыхает Андриана Николаевна, и видно, что жалеет она всех. Да ей всех не пережалеть, вот Касьян — тот всех перелечит...

До раннего утра идет в летней кухне детский прием. Андриана Николаевна спит, но так чутко, что вскакивает на любой шорох и шум, потому что давно привыкла жить по часам мужа. Касьян катит свой камень в гору, а время летит как с горы. В половине четвертого начинается прием взрослых в городской поликлинике. А утром, обыкновенным утром, он идет, как все обыкновенные люди, на службу — в дом инвалидов, где работает уже двадцать лет, заведует отделением. Там одинокие старики кличут его «батькой». Оттуда он ни за что не хочет уйти, как ни убеждают его, что другого психотерапевта найти можно, а другого Касьяна за семью морями не сыщешь. «Нет, — отрезает он, — не брошу их. На пенсию пойду, рядом с ними в палате лягу. А Андриана? Андриана со мной!»

Легко ли быть женой такого мужа? Кажется, что женщина, носящая фамилию Касьян, должна быть тихим, бесплотным ангелом. Молчаливо выносить его каторжный труд, его бесконечное отсутствие. Чего стоят хотя бы звонки из Москвы и Киева, когда надо в пять минут собрать чемодан и, не ведая, когда вернется, ждать. И пока Касьян в столицах лечит, как он выражается, двух-трех «беленьких», из начальства, а в придачу три-четыре сотни «черненьких», из простых, дом стоит в осаде. Только безгласная, вовсе забывшая

асьяна

АНДРИАНА НИКОЛАЕВНА:

— А бывает, придет чернее тучи. Тут слова лишнего не скажи. Посмотришь на такое его лицо и кажется — все, жизнь рухнула... Ну что тут делать? Первым делом накормить мужика надо. Глядишь, отойдет немного. «Микола,— скажешь,— может, на утес свой съездишь?» Есть у него такой утес на речке Ворскла, его так и зовут — утес Касьяна. Микола мой там душой отходит. Нельзя мужика на свой женский лад иначе. Это не значит, что во всем угождать и со всем согласной быть. Но ломать, туркать, трепать нервы по мелочи нельзя. Слух у жены должен быть чутким. Иное слово в нужную минуту — и в утеше-



ние, и в радость, а в другую минуту лучше вовсе промолчать. У нас ведь как, у женщин,— что на уме, то на языке. Я это и себе говорю: удержишься, сейчас туча мимо пронесется, вот тогда вступай в свои женские права...

А вернется Микола со своего утеса, скажет: «Хивря, давай чайку попьем». Ну, если Хивря, значит, думаю, отошел. Почему Хивря? Да это он надо мной смеется. Прежде, говорит, батюшки деревенские младенцев при крещении как нарекали? Принесут батюшке индюшку, он благородное имя даст — Наталья или Татьяна. А яичек в узелке — будет Хиврей или Солохой. Думаю, в каждой семье должно быть такое заветное слово. Про нас знаю — раз Хивря, значит все хорошо.



о себе женщина может вынести такую жизнь. Лишь о том думать, чтоб у мужа всегда была чистая рубашка наготове, любимая жареная рыба на столе, вертеть сотнями голубцы для гостей, тушить в сметане деруны, обихаживать просторный дом, украшать его выращенными в своем саду тюльпанами и розами. И ни словом не перечить этому человеку, похожему на Зевса-тучегонителя... Не тут-то было!

Если Николай Андреевич не слышит от жены ни слова, значит, — беда. Жалуется людям: «У меня жену парализовало, с сыном разговаривает, а со мной нет». Но знает Николай Андреевич: на что бы «мамко» ни сердилась, кончится дело миром.

— А мир, знаете, что такое? — сияет он. — Ссора — ерунда, пустяк. А мир — это очень большой мир!

Как бы ни провинился Николай Андреевич перед женой, как бы ни срывал на ней в запальчивости злость, а злость эта в нем порой вскипает через край, за одно сияние и веру в семейный мир можно все ему простить. Узнав его чуть ближе, понимаешь, что никакая «тень» рядом с Касьяном не ужилась бы. Ну, какая бы «тень» взяла и встряхнула своими руками занемогшего начальника милиции, который еле приполз на порог, когда Касьяна не было дома! Полечила его Андриана Николаевна в шутку, а выздоровел милиционер всерьез. Доктор только смеялся потом... Ему нужна женщина под стать — волевая, бесстрашная, искренняя, которая бы сказала, не сморгнув глазом, как сказала Андриана десять лет назад, когда по Касьяну работали 32 комиссии из Минздрава и, не ровен час, могли его посадить за шарлатанство:

— Да и посадят, Микола, что с того! Я с тобой поеду.

А рубашки? Все это она делает — и рубашки, и розы, и деруны. Дом у нее горит чистотой, в саду вьются виноградные лозы, на огороде, на месте мусорной свалки, растет все, что положено для борща; и кушанья она готовит по-старинному долгие и мудреные, за которые большинство городских женщин лишь на праздник решаются братья. Но ведь она, Андриана, деревенская. И про себя говорит:

— Я ж с земли. Какой была детиной, такой и сейчас осталась — землю люблю.

Как они поженились? На сей счет мнение у них одно:

— Язык я ему показала. Смотрю, парень молодой, видный, дай, думаю, язык ему покажу.

— Как она мне на дороге язык показала, так я сразу решил — вот моя настоящая жинка!

А знаменательный факт случился по дороге со станции в городок Галич Ивано-Франковской области, куда молодой доктор был командирован на работу санитарным врачом. Потом был другой факт: этот санитарный врач оштрафовал Андриану за нарушение, теперь уже не помнит, какой инструкции, на пятьдесят рублей. Тридцать она платила «за хату» в Галиче, штраф был как раз второй половиной зарплаты, на которую надо было месяц жить. Доктору нашептали про то, как посадил на хлеб с водой бедную женщину... Он разузнал адрес, примчался.

Выглядела Андриана в 24 года совсем девочкой, сорок два килограмма весила. После развода с мужем — ни за что бы не разошлась со своей первой любовью, да спьяну и сдуру бил так, что по больницам лежала — мать от дочки отвернулась. Деревенский обычай велел все терпеть, а она не стерпела, не пожелала жить по пословице «Бьет, значит любит». Отец Андриану жалел, таскал в узелке из деревни тайком яичек, помогал чем мог. А все-таки пальто у Андрианы не было никакого — ни зимнего, ни осеннего. Когда примчался к ней неистовый доктор — он и двадцать лет назад был неистовым, — Андриана от стыда сжалась. В хате пусто, хоть шаром покати, угостить нечем. Но виду не показала и никаких денег от доктора, что считал ее уже своей жинкой, конечно, не взяла.

Наверное, только первая влюбленность бывает нежной и доверчивой. Люди, любви вкушившие, изведавшие счастье, ушедшее без следа, не так безоглядно кидаются в этот омут. Касьян поджидал ее у кинотеатра с билетами, а она: «Не надо мне тех билетов!» Он ведь сразу ей сказал, что женат, трое дочек у него, но живет несчастливо. Она и бегала от него: мыслимо ли дело — отца у троих детей увести! Он клялся, что Андриана жены его не знает, отдаст им та дочек без звука, даже с большим удовольствием, но она не верила.

Николай Андреевич пошел на крайнюю меру — привез из Кобеляк отца с сестрой, чтобы те упростили Андриану составить счастье его жизни. Она все отказывалась. Но когда этот свадебный поезд с родными Касьяна приехал на ее родину во второй раз, сдавалась.

Ненамного солиднее выглядела Андриана своих падчериц, Люды и Тани, когда поселилась в Кобеляках с мужем. Только младшую, Руслану, бывшая жена забрала с собой, а старших, как и божился Николай Андреевич, отдала с легким сердцем. Поселились они в доме инвалидов. Касьян тогда еще только начинал «править» или, по-научному выражаясь, заниматься мануальной терапией. Слава отца его, природного врача, костоправа Андрея Ивановича, гремела по Украине, и уже тогда было ясно, что это за дорога — несколько раз Андрея Ивановича по наветам сажали в тюрьму... Касьян отцовскому искусству учился, но тогда и представить было нельзя, чем обернется его умение: растущими год от года

очередями, жалобами в прокуратуру, доносами с фальшивыми подписями, разоблачительными статьями в газетах, а потом — потом признанием, и все большим количеством страждущих в проулке уже нового дома, и временем, сжатым как пружина...

А как они тогда жили? Относительно тихо. В лес каждые выходные выбирались, на речку Ворсклу. Николай Андреевич ни одного покоса не пропускал, сравниться с ним в косье никто не мог. Девочек растили, и Андриана Николаевна, боясь быть мачехой, ни в чем им не отказывала — веник из рук выхватывала, платья красивые покупала, в то время как саму ее на работе стыдили, что ходит в одной юбке. Девчонки в ответ на баловство вели себя соответственно, доходило до того, что друзья советовали в детдом их отдать.

— Нехай живут при батьке, — не соглашалась она. Но ближе к совершеннолетию Люды и Тани Андриана стала думать, что сама виновата, выпускает их в жизнь изнеженными, разборчивыми. Вина себя, что, переняв природный ум отца, от нее, от мачехи, они ничему доброму не выучились. Любила их, а поделать уже ничего не могла. Но повзрослели дочки, узнали цену любви и нелюбви, кое-что поняли. И Андриану Николаевну теперь почитают.

Сына, Яника, растила совсем иначе. Случалось и лупила. Пока однажды от горячего сердца не отлупила так, что у самой руки заболели. Поплакала над собой, над ним и бить зареклась. У них с Касьяном уже немалые деньги были, а Яник ходил в школу в латаных штанах. Когда все-таки решилась его в вареные джинсы одеть, сказал:

— Сама ходи в тех джинсах, а мне не надо.

Не раз не пускала очередь Андриану Николаевну домой, не верила ей, что жена; бывало, пуговицы с пальто обрывали, а сын у окна поджидал, и с криком:

— Папа, маму бьют! — бросался к отцу.

Матери с малых лет помогал во всем, рос ласковым и застенчивым, так что отец его порой стыдит:

— Ты, Яник, у меня как баба!

Стыдит, а сам сыну стихи пишет. И тогда, 10 апреля, десять лет назад, когда они взяли Яника из Гадичского детдома, исписал стихами пол-альбома с фотографиями, посвященными этому событию...

Когда Янику исполнилось шесть лет, Касьяны сказали сыну, что по крови он им не родной, нашли его пастухи в посадке, — решились сказать об этом сами, чтобы чужое недоброе слово не изломало ребенка. Яник отнесся к этому на удивление спокойно.

Что не дано ей иметь своих кровных детей от Касьяна, Андриану Николаевну печалит всю жизнь. Это женское ее горе не мешает счастьем дивиться на Яника. Помнит Андриана, как сейчас, как забирали его. Ввели малыша в директорский кабинет, а он, как многие смысленные детдомовские детки, тут же к Николаю Андреевичу кинулся: «Папа, что же ты так долго меня искал!» Еще и девочку-негрятянку, что в палате с ним жила, упрашивал Касьянов забрать с собой — как бы по праву, с первого взгляда и навсегда утвердившемуся сыновнему праву.

Пока небалованный Яник ходил в латаных штанах, доктора Касьяна стали захлестывать деньги. У него был тогда патент, и плату-то с каждого больного получал небольшую — три

рубля. Да при его сказочных очередях и бешеном темпераменте врача, деньги стали притекать рекой. Какая жена не порадуется деньгам? И дом просторный красивый смогли купить, и ремонт в том доме сделать. Вернее, всем этим занималась жена — муж уже почти полностью принадлежал больным. Но в один прекрасный день он сказал:

— Отказываюсь от патента. Такие деньги — зло.

Андриана Николаевна смолчала, хоть подумала — да что же плохого в честных деньгах, каторжным трудом заработанных? Касьян же стоял на своем:

— Такие деньги — беда. Ну, дачу купим, машину на заграничную сменим, потом еще чего в голову взбредет. А завтра помрем — и нет нас.

Андриана Николаевна подумала-подумала и с мужем согласилась:

— Живем ведь не бедно. Как мой Микола говорит? Если в пятьдесят лет человек не ведает счастья, жалко его. А если больной ребенок никогда его не знал?.. На чужих болях богатеть без предела стыдно.

Многие пытаются попасть к доктору побыстрее, через Андриану Николаевну. Взрослым она жестко отказывает, матерям с детьми — нет. Сколько раз зарекалась: пусть в очередь пишутся, как все, в очереди свой контроль и порядок, да увидит плачущую мать, вот эту, в бежевом плащике, с газовой косынкой на шее, из бог весть какого далека приехавшую, а рядом трехлетний сын таращит глаза, ничего не понимает, зачем мама плачет... — и, вздохнув, шепнет, в каком часу подойти к калитке.

А что сам Касьян? Он не разбирает, какая перед ним спина, «белая» или «черная», каким путем попала к нему на стол, попала — стало быть, надо лечить.

Любознательная Андриана Николаевна охотно ездит в отпуск за границу, благо, что Касьяна повсюду зовут, но там муж через день начинает на нее кричать:

— Ты что меня в тюрьму зачихала? Я здесь мучаюсь, я в Кобеляки хочу!

Так в прошлый отпуск в Чехословакии грохотал на водах, куда приехали отдыхать, пока на третий день не выделили ему в санатории кабинет для приема и не потекли в кабинет не имеющие никакого отличия от русских и украинских чешские и словацкие спины...

Куда только Касьянов, в какие заграничные звали пожить и поработать, — отказывался наотрез. И от Москвы, и от Киева, и от безграничных возможностей, что сулили.

С безграничной отдачей работает он в своем родном городке, будучи родом из ближней деревни, и настаивает на том, что Андриана свой западноукраинский говор уже сменила на их кобелякский.

— Так вот нет! — упирается она. — У меня свой говор, и похоронят меня там, рядом с батьками!

Но Николай Андреевич уверен, что жена еще передумает, сколько они живут — двадцать лет всего, разве это срок?

— Двадцать лет живем, — вздыхает Андриана Николаевна, — а он мне все за цей язык мстит...

Татьяна ШОХИНА

г. Кобеляки,
Полтавская область,
Украинская ССР.

Фото Т. МАКЕЕВОЙ.

Поэтический клуб

ТАТЬЯНА КУЗОВЛЕВА

Самый острый из всех дефицитов нашего времени — это дефицит доброты. Только озаренный добротой мир может отразить себя в будущем и выразить себя в настоящем. А сегодняшний мир, с его конфликтностью суждений, и масштабностью преобразований особо нуждается в доброте, носительницей которой по природному праву должна быть в первую очередь женщина.

АВТОР

НЕ ЛАСТОЧКА КРИЧИТ...

Не ласточка кричит —
Бездомная душа
Летает над землей
И молча жметесь к крыше.
Ей хочется (но как?)
Поговорить со мной.
И вот она кричит,
Но слов я не расслышу.

И в поднебесье, там,
Опять ведет игру,
Кидается вдогон
Рассыпавшейся стае.
И в памяти своей
Я тех переберу,
Кто может звать меня,
Но голос — не узнаю.

Пока что на земле
В долгу я, как в шелку,
Пред теми, кому я
Защита и опора.
А ласточка зовет.
А я — я не могу!
Я после. Я потом.
Я догоню. Я скоро...

ТАЙНА

Какие бы несчастья ни нависли,
Какое б счастье ни звало к огню,
Все тайное —
От чувства и до мысли —
На дне души старательно храню.

Бесплотна тайна.
И ее случайно
Не упустить бы. Люди говорят:
Уходит жизнь, когда уходит тайна.
А с тайной мы богаче во сто крат.

И пусть она окажется химерой,
С ней выше небо,
Солнечный простор...
Так женщина
Живет счастливой верой
В то, что она любима до сих пор.

Так девочка
Таит свои порывы,
Волненьем незнакомым смущена.
И так хранит мужчина молчаливо
Его любивших женщин имена.

* * *

И растворившись без остатка
Кровинкою в твоей крови,
Я подскажу тебе догадку:
Жизнь там —
На стороне любви.

Что компромисс?
Бескомпромиссны
Нас окружившие миры.
Я жизнь и смерть на коромысле
Несу то в гору, то с горы.

И тяжести не замечаю,
И знаю,
На путях моих
Все радости и все печали
Уравновешивают их.

* * *

Река ледяная,
Холодный песок.
Невидимой птицы живой голосок.

Студеное, как из колодца, стекло.
А в доме у нас — и тепло, и светло.

Там сушатся мята и липовый цвет.
Там слышится эхо старинных примет:

Мол, если на дереве срезан сучок,
Ты возле него прикуси язычок,—

Тем срезом, как ухом, таи — не таи,
Подслушает дерево тайны твои...

Забудь на минуту про морось и хлябь.
Откинься на стуле и ворот ослабь.

Затихни.
На время уйди от погонь.
Тебе на плечо положу я ладонь.

Затихни, откинься, остынь, отдохни.
Закручены жесткой пружиной дни.

А жизнь, точно дождик,
Уходит в песок.
И птичий над нею звенит голосок.



Рис. К. МИСЕНКО.

Мы думали, что делать с этим письмом? Просто напечатать? Послать его для принятия мер на месте? Так оно, в строгом смысле слова, и не жалоба. Просить мы могли о ремонте квартиры сыну А. Н. Бендюриной. А остальные описываемые события или уже миновали, или происходят везде, а не только в городе Собинка.

И вот возникла мысль показать письмо председателю горисполкома Совета народных депутатов. Вадим Антонович Деникин — так его зовут — огорчился: как это нет в Собинке перестройки, когда все помыслы о ней, все заботы. Он готов был показать и рассказать о том, что делается, но мы предложили ему убедить саму Антонину Николаевну. И он пригласил к себе автора письма.

Тут надо сказать, что Вадим Антонович живет в Собинке только три года, приехал сюда из Владимира, областного центра. Он не по годам молодо выглядит. Механик по образованию. Энергичен, рационально мыслит, по облику меньше всего напоминает аппаратчика.

Антонина же Николаевна — здешняя, коренная, на ткацкой фабрике работали еще ее дед с бабкой. И сама она до сих пор работает — на вахте у себя в общежитии. Она из социально активных пенсионеров, которые живут с увлечением (драмкружок, конкурсы рукоделия, даже выжигание и выпиливание по дереву — это все ее, и гитара, и любой мелкий ремонт). А главное — считает она своим долгом и правом говорить правду в глаза. И в том, что знает правду, не сомневается.

— Мы, кажется, уже встречались... — начал разговор любезный хозяин кабинета.

— На встрече с ветеранами, — напомнила гостя. — Я тогда выступала, а вы меня слова лишили. Сказали, что регламент.

— Ну вы меня простите, ладно? Регламент — дело серьезное. И на сессии Верхов-

«...Не спешите откидывать мою исповедь. Я Бендюрина Антонина Николаевна, 64 года, образование довоенное, 7 классов.

Так сложилась моя судьба, что сына мне пришлось растить одной, с мужем разошлась. Работала на ткацкой фабрике. Смену — дома, смену — за швейной машинкой, потому что трудно растить ребенка на маленькую зарплату. Но как бы то ни было, сын вырос, отслужил в армии. Пришло ему время жениться.

Сначала мы с сыном жили в тринадцатиметровке, потом повезло, переехали в комнату 16 метров. Дом старый, дореволюционного хозяина фабрики. Сюда и привел сын жену, сюда первого внука из роддома принесли. Сесть за стол всем вместе было негде.

Администрация фабрики стала выводить семейных, так как дом пришел в грибковое состояние. Я заранее решила, что не пойду в новую квартиру. Семья у сына растущая, еще дети будут, а давали нам двухкомнатную. Так и не пошла. Потому мои дети получили квартиру после всех, кто переселялся вместе с матерями. Потом эти матери со слезами просились обратно. Ордер дали моим детям на

последний этаж пятиэтажного дома. Невестка, человек простодушный, от радости взяла.

Не буду писать, как тяжело далось им обустройство. Мебель, самая необходимая, обошлась около тысячи рублей, а зарплата сына тогда была 140 рублей, невестки — 80. Не буду писать и про то, как я бегала в сберкассах, снимала со своей книжки сбережения, чтобы мой внук не голодал. Пришло время невестке второго рожать. Ей убавляли и убавляли срок беременности, и родила она, как бы преждевременно, нормального доношенного ребенка. А деньги за недогулянные недели у невестки вычли.

Пока дети были маленькие, они спали в одной комнате с родителями, на кушетке «валетиком». А потом начали пробовать разные варианты. И все плохо выходит. И вот сын с невесткой спят на диване в зале, а дети в спальне. Дальше-то как? На расширение ставят, когда младшему ребенку исполнится 9 лет. Стоять в очереди лет 10. Значит, внучке тогда будет 19 лет, а внуку — 22. А до того им в одной комнате жить.

ного Совета депутатов, если в регламент не укладываются, лишают слова.

— Вот-вот. И вы мне не дали сказать...

— Зато сейчас мы с вами все и обговорим.

Первым делом Вадим Антонович записывает адрес, по которому живет сын Антонины Николаевны: завтра свяжется с заместителем директора фабрики по быту и попросит сделать все, что можно.

Он спрашивает Антонину Николаевну: ну неужели она, и правда, не видит в Собинке перемен? Дорог новых не видит? Домов? Рынка, где три года назад был один завалившийся сарай? Стадионов, которые наконец приведены в порядок? Около рынка сейчас готовится площадка для строительства Дворца культуры. Почти готовы очистные сооружения их же фабрики «Комавангард», которые будут использовать и городское хозяйство. Обычно очистные сооружения строят в последнюю очередь, кое-как, вот областная газета пишет, что Собинка в этом смысле — «приятное исключение из правила».

Подземные коммуникации практически приведены в порядок. А три года назад это ж был форменный ужас. В цер-

ковь ходит Антонина Николаевна? Ходит. Разве не видит, какой она стала? Дело не только в благоустройстве — разве не ощутим поворот к человеку?

Антонина Николаевна согласно кивает, соглашается. И даже добавляет свое в похвалу Собинке. Рассказывает, что ездит к родичам невестки в Белоруссию, в город Мстиславль. Он на карте обозначен, а Собинка нет. Но его с Собинкой и не сравнить.

Ободренный поддержкой, председатель горисполкома седлает любимого конька. Все привыкли ждать, что блага «сверху» посыплются, говорит он. А надо самим шевелиться, соображать. Исходить из реальности, смотреть правде в глаза. А правда такова, что надо быть предприимчивым. Город в этом году истратил на благоустройство в три раза больше средств, чем обычно. Потому что по решению сессии горсовета создан фонд финансовых ресурсов, его сформировали предприятия города. Надо добывать деньги, без них ничего не сделаешь. В эту зиму есть идея обложить «данью» хозяйства, чья тяжелая техника, «КамАЗы», «Кировцы», ездит мимо города по его дорогам. Пусть платят за ремонт, если портят. Вадим Антонович

рассказывает, что, на его взгляд, можно сделать для улучшения продовольственной ситуации: раздать горожанам, кто хочет, на откорм бычков и поросят. Это выгоднее, чем иметь подсобные хозяйства на предприятиях. В прошлом году попробовали — хорошо получилось.

Он говорит о том, как строят дома в складчину, на паевых началах и хозспособом. Он ругает фабрику «Комавангард» за неразворотливость, всего один дом построили хозспособом, только что заложили второй. Жалуются, что фондов нет, средств нет. Фабрика отправляет суровые в другой город, там его пакуют и отправляют за границу. И получают за это валюту. Теперь получает ее и фабрика, но как долго, как медленно это делалось. В. А. Деникин говорил об этом на сессии областного Совета народных депутатов. И сейчас на ту валюту строят дом — Антонина Николаевна, наверное, его видела. Около леса.

Но собеседница, кажется, теряет интерес к разговору. Взгляд на город сверху? Дом, построенный на валюту? Там все равно не жить ни ей, ни детям ее, ни внукам. Она предлагает снизить точку обзора. Рассказывает: у них в «кори-

**АНТОНИНА
НИКОЛАЕВНА
И ВАДИМ
АНТОНОВИЧ
ГОВОРЯТ
ДРУГ ДРУГУ
ПРАВДУ
В ГЛАЗА**

КАК РАЗБИРАЛИ

Десять лет живут мои дети в той квартире, и все эти годы их заливают. Марта месяца ждем как наказания божьего. Все углы черные, с потолка течет. Три раза ремонт делали, да все без толку. Начали мы применять свои изобретения. Над плитой натягиваем пленку на шпагатах — с наклоном, чтоб вода в таз стекала. Телевизор пленкой накрываем. Сколько добра погноили, а оно трудом дается. Да и не достать ничего.

Не подумайте, что мы на периферии против перестройки, вовсе нет. Перестройка нужна как воздух. Вот только перестроился у нас в СССР, наверное, один М. С. Горбачев. Дай ему Боже (больше некого просить), чтобы он довел перестройку до конца, спаси его, Боже, чтобы эта перестройка не сломала его самого. Ни до кого не достучишься. Приди на прием к любому начальству — никто тебе не отказывает, но ничего и не делает... Кончая свою исповедь, я точно знаю, что ваш журнал ее не опубликует, несмотря на перестройку, которая призывает смотреть правде в глаза».

доре», где живут ветераны фабрики, недавно делали ремонт. Косметический. А какой в этом толк, если крыша течет?

— Бабки осклизаются, падают. По 87 лет есть бабки. А когда ремонтировали, слуховое окно нарушили, теперь еще больше будет течь.

Вадим Антонович соглашается: строят скверно. Вот он въехал в квартиру («Около жарки, знаете?»), так у подоконника был шов открыт. Замазал его жидким стеклом.

— Был бы лаз на крышу — я бы слезла, — соглашается Антонина Николаевна. — Лесенка там стоит, да, боюсь, гнилая.

Разговор о крыше был долгим и кончился тем, что Деникин взмолился:

— Ну, Антонина Николаевна, так ли горисполком виноват в этом? Сколько домов в городе — как мне углядеть? Видимо, надо предъявлять претензии и к строителям, которые у вас работали...

— У нас женщина возле коридора ногу вывихнула, — сообщает Антонина Николаевна.

...Наутро об этих «коридорах» мы беседовали с Александром Геннадьевичем Андриановым, заместителем директора фабрики по быту. И он

честно сказал: настоящий ремонт там и не сделать. Казармам по 130 лет, город стоит на болотине, фундамент осел. При этом стройматериалы в дефиците, квалифицированных строителей, считай, нет.

— А если бы (допустим!) эти здания понадобились какой-то западной фирме, скажем, финской. Они бы, конечно, укрепили фундамент? — пред-

положила я.

— Нет, они бы скорее воду откачали, — оживился Александр Геннадьевич. Увлеченно, хотя и непонятно, он стал объяснять, что сделали бы финны, если бы... Не поставив под сомнение, что — сделали бы.

Но это так, к слову. Вернемся в кабинет к Вадиму Антоновичу. Он просит Антонину Николаевну признать, что в городе отличная больница.

— Здание хорошее, — сдержанно соглашается она. И рассказывает, как ей и ее знакомым врачам ставили неточные диагнозы. Деникин не спорит. Могли быть и неточные диаг-

нозы, этого теперь ни доказать, ни опровергнуть.

На истории с невесткой, которую врачи обсчитали с декретным отпуском, они не останавливаются. Уже выяснили мы, что Антонина Николаевна ошиблась. Это первым ребенком невестка Рая «недоходила». А вторым, наоборот, «переходила». Вообще в городе гораздо чаще «перехаживают» женщины, чем «недохаживают». Это категорически, со сводкой в руках, утверждают исполняющий обязанности заведующего отделением районной больницы Василий Петрович Староверов и главный гинеколог района Валентин Ва-



ЖАЛОБУ

ильевич Молоков. Женщины врачей обманывают, боясь быть обманутыми. И это опасно: ведь если они в срок рожают, то предпринимаются одни медицинские действия, а если с запозданием — то совсем другие.

Но не лучше ли было бы, если бы «декретные» деньги женщине платили независимо от того, «переходила» она или «недоходила»? За 56 дней до родов и 56 после, как положено? Не больше, но и не меньше?

— Лучше! — соглашаются врачи.

— Лучше! — говорит и невестка Рая, сама бывшая и жертвой обмана, и обманщицей. Но — инструкция Минздрава СССР запрещает. Она как бы защищает некий государственный интерес. Как бы олицетворяет власть. И власть эта, по образу и подобию инструкции, выглядит непостижимой для нормальной человеческой логики, непреклонной, неодолимой и тайны исполненной. Ее нельзя преодолеть. С ней нельзя договориться. Ее можно... обмануть?

Она ведь не одна, такая инструкция. Их тысячи (положений, предписаний, регламентов). Как неправильно сросшиеся кости деформируют тело, так здоровой логики лишённые рудименты командно-административной системы уродуют наши понятия о жизни, о добре и зле. И вот быть обманщиком сегодня меньший позор, чем быть обманутым, остаться в дураках. Отношения с властью тоже деформируются. Она или непостижимо державная, и потому должна нам «давать». Или мы исхитряемся и обманываем ее. Строители сдают недоделанные дома «в государственных интересах», а также по «объективным причинам» (нет того, нет сего). И по тем же, как бы высшим соображениям дома принимают. Ремонтники десять лет не могут починить крышу, хотя три раза чинили. Швей шьют платья, которые сами не купят, придя в магазин. Ну и так далее.

А что далее? Пятиэтажки — и не только в Собинке — нужно ремонтировать чуть ли не сразу, а ремонт этот дороже, чем строительство нового дома. Некупленные платья уценяют, зато те, что шьют в это время, стоят уже чуть не вдвое дороже — перечень дефицита растет. И вот уже председатель горисполкома въезжает в дом, где под окном

щель, и он сам заливает ее жидким стеклом. И открывает этот свой «ремонтный секрет» женщине, которая жалуется ему на худую крышу. А она ему рассказывает, как устроить водосток над телевизором. Оба, получается, жертвы.

— Был бы у нас хозрасчет, — вздыхает Вадим Антонович. — У нас же в районе все предприятия план выполняют, все колхозы и совхозы.

Мечтая о хозрасчете, он очень похож на Антонину Николаевну: тоже ждет, но уже от своей «власти», что «дадут». Несмотря на всю свою предприимчивость и энергию, ждет.

Оба они хотели один от другого, чтобы тот, другой, «посмотрел правде в глаза», увидел жестокую реальность. Она — чтоб он узнал, понял, как трудно жить. Он — чтобы она поверила: очень труден каждый шаг. В духе сегодняшней нашей гласности, когда все говорят и все слышат только сами себя. Это мироощущение определил поэт, сказав: «Что мне просторы мира, когда у меня гвоздь в сапоге».

У Вадима Антоновича, собственно, «гвоздей» полны сапоги. 500 семей в городской очереди на квартиру, 1160 — на фабрике «Комавангард». И еще сорок армян, перебравшихся сюда после землетрясения. Председатель горисполкома, по его признанию, в глаза им смотреть не может. Потому не может, что не им достанутся квартиры, которые на подходе. Скорее всего тем, кто живет в двухэтажных деревянных домах послевоенной постройки. Вот те дома действительно сгнили. «Я вообще не понимаю, как там люди живут», — признается В. А. Деникин.

Антонина Николаевна пропускает рассказ об армянах, ей важно спросить: а когда? Когда же все изменится? Когда станет хорошо?

Она признает, что дело все-таки меняется к лучшему. Даже если брать жилищную проблему. При жизни родителей их семья, шестеро, жили в «коридоре» в одной комнате, сегодня у сына Антонины Николаевны, у ее сестер и племянников отдельные квартиры. Но все равно тесно, все равно трудно и маетно. Перемены происходят медленно, а жизнь летит быстро. И нет уже сил, и тает надежда. Если нельзя ей переселиться из казармы, если нельзя по-настоящему починить крышу, то с ал-

коголиками-то можно что-то сделать?

В общежитии ветеранов фабрики живут сегодня одинокие люди. Селят сюда, в обитель, кроме старых фабричных работниц, пьяниц и отбывших тюрьму бедолаг.

— Вчера драка была, я размалала, так всю ночь уснуть не могла. Сердце так и колотится, так и колотится...

— Но что с ними делать? Куда их девать? Где-то же им надо жить? Они же люди, — так отвечает Вадим Антонович.

Я замерла: ну, думаю, сейчас она предложит переселить пьяниц в квартиры работников горисполкома, с нее станет! Но у Антонины Николаевны, оказывается, есть свой, не менее экзотический вариант:

— Их надо сселить всех вместе и приставить к ним милиционера. Нет, один не справится. Надо двух.

Ну а что в самом деле делать? Делать-то что-то надо. Очень хочется воскликнуть: не за счет же одиноких старух решать эту проблему! Воскликнула. Однако что делать? Делать что?

Бедные мы. Неразворотливые. Работаем плохо. Тяжело, может, работаем, а кто-то и много, но плохо. И покуда так, есть соблазн «все поделить». Алкоголиков поделить — по одному на семью. То-то справедливость восторжествует! Медленно, туго приходим мы к тому, что надо реализовать старые лозунги: фабрики отдать рабочим, землю — крестьянам, а власть — Советам. Это, собственно, главное. Переход на хозрасчет и означает полновластие Советов. Но только до известной степени! Если не изменится у людей сам взгляд на власть, если не станет она в их глазах своей, понятной, разумной и человеческой, что сможет Вадим Антонович даже и с хозрасчетом? Ведь от него снова потребуют — и немедленно — то, чего пока нет, не наработано, не сделано. Он одно сможет дать — самое власть, соучастие во власти, разделенную ответственность. Но чтобы поделить это единственное — власть — на всех, и нужно взаимное доверие. А значит, и взаимопонимание.

А то ведь получается: все за перестройку, но помеху этой перестройке видят друг в друге.

Очередная порция «правды в глаза» Вадиму Антоновичу выглядела так:

— А вот хотел народ здание райкома партии под Дом пионеров забрать, так ведь не дали же!

Он аж за голову схватился: — Бог ты мой! Это ж я предложил! И не у райкома партии забрать, а нам, горисполкому, перебраться в здание райисполкома. Дайте, — говорю, — нам один этаж, мы разместимся. Тогда первый секретарь райкома партии сказал, что в этом случае они переедут в наше небольшое здание, а свое отдадут городу. Это ж надо, как все перекрутили!

Председатель горисполкома хотел потесниться — в духе перестройки. Но реальный факт, прилюдно сказанные слова превратились в миф. И тоже ведь в духе перестройки: как аппаратчики держатся за свои хоромы. Мифы же отражают реальность по-своему: не то, что в жизни, а то, что в душах. Опасный симптом. Симптом непонимания. Недоверия. Агрессивности накопившейся.

Есть ли выход? Есть ли надежда на консолидацию? Пока есть. Даже если судить по нашему разговору. Когда Вадим Антонович ругал за неразворотливость фабричную администрацию, Антонина Николаевна вдруг взяла директора под защиту:

— Он мне однажды говорит: «Я думал, что вытасу эту фабрику, да как бы она меня не раздавила».

И за протекающую крышу она спрашивает сегодня не с него — с Деникина. Это несправедливо. Но это понятно. Потому что «он МНЕ говорит». Потому что болью поделился директор, а не планами. Потому что исповедь за исповедь. Она УСЛЫШАЛА директора. Как УСЛЫШАЛА президента страны. Она объединила себя с ними, стала с ними заодно.

Оба выглядели измотанными в конце разговора — и Антонина Николаевна, и Вадим Антонович. Это адов труд — понимать другого и добиться, чтобы он тебя захотел понять. Но надо договариваться. До полной ясности. Без регламента.

Главный труд ведь еще впереди.

Татьяна БЛАЖНОВА
Владимирская область.

Снимок прислал
на наш фотоконкурс
В. ПОГОНЦЕВ.

УЧАСТНИКАМ СОРЕ

Одним из организаторов I женского сельского культурно-спортивного фестиваля автономных республик РСФСР, который прошел в Нальчике, стал журнал «Крестьянка».



ПОПРОСИЛ ПРОЩЕНИЯ И ПОЗДРАВИЛ



На всех прежних фестивалях и спартакиадах тон задавали опытные спортсменки или известные художественные коллективы. Был профессионализм, но не хватало непринужденности, игры. Этот праздник прошел совсем по-другому. 237 участниц 28 на-

циональностей — а это были представительницы почти всех сельскохозяйственных профессий — не разделялись на «бегуний» и «плясуний». Они умели и то, и другое.

В наиболее сложных видах спорта — многоборье и велогонках — со-



«Мисс
фести-
валя»
Ханым
Джумаева.

ский факультет. Так хочется во всем навести порядок!..

В культурной программе участвовали все. На театрализованном представлении при открытии фестиваля и на заключительном концерте в Доме культуры «Строитель» гости увидели хореографические миниатюры дагестанских девушек, услышали задорные, под гармонь, бубен и чечетку, марийские частушки. Всех поразила кафа — свадебный танец горцев. Юноши в черкесках, в папах, в легких сапожках — «на цыпочках», девушки с лебединой статью — в белых платьях, в фатах.

В руках якутки Альбины Андреевой зазвучал комус — народный инструмент с протяжным, низким, звенящим голосом. Слушали затаив дыхание, шепот в зале прекратился.

А потом песня — грустная, степная. Елена Горяева пела по-калмыцки. Но песня была из тех, что находят кратчайший путь к любому сердцу.

— Это о нас, о женщинах, — сказала одна из призерок фестиваля. И вдруг разрыдалась. Так от радости не плачут.

— Муж меня отпустить не хотел, — призналась сквозь слезы. — Уезжала — он кричал, позорил на всю улицу. А я не послушалась. Должен же и у меня быть праздник!

На это заявление все дружно рассмеялись. Но, собственно, над чем? Правда ведь: мало праздников в нашей жизни, а как без них?

На следующий день я узнал, что муж той плачущей женщины сумел дозвониться до нее за полторы тысячи километров. Попросил прощения и поздравил.

Если когда-нибудь напишут историю женских сельских культурно-спортивных фестивалей, интересно, войдет ли туда эта история?

Григорий ЮНИН
Кабардино-Балкарская АССР.
Фото Е. МАТВЕЕВА.

СОБЫТИЕ МЕСТНОГО ЗНАЧЕНИЯ

(Окончание. Начало на стр. 2.)

голов, живут в мазанке-развалюхе все вместе, потому что во второй мазанке нечем покрыть крышу. Дети ползают у раскаленной «буржуйки», она да еще керосиновая лампа освещают тесную слепую комнату.

— Вы кошары, кошары посмотрите, — тянут Латифову чабаны. — Крыша, как снарядами пробита, отремонтировать нечем. Все погибнет...

Считает первый секретарь райкома партии, сколько нужно материала, сколько шифера и досок. Директор совхоза молча выслушивает все, смиренно кивает головой.

— Все привезем, — обещает, — и муку, и рис, и мыло, и обувь, все, что нужно, найдем!

— Через неделю приеду и проверю.

— Недельку мало, Зара Ахмедовна, дайте две.

— Не дам!

Верно сказала старая Гулимага: «Здесь же места живого нет!» Так все перекручено — и дело, и жизнь людей, что одним словом, убеждением не обойдешься. Надо собственными руками разгребать, очищать, наводить в доме порядок, лечить людей, ставить на ноги тех, кто будет честно и заинтересованно работать. Дел так много, даже первоочередных. Надо срочно строить в райцентре и больших селах филиалы предприятий, чтобы не оставались люди без работы и не уезжали в дальние края, проводить в дома газ, благоустраивать жизнь — и этот список бесконечен.

— Мы, представители Народного фронта района, пришли к вам с просьбой повлиять на райисполком и официально зарегистрировать нашу организацию.

У нас есть устав и программа, — торжественно произнес Гасан Насрулаев после того, как члены инициативной группы расселись за длинным столом.

Зара Ахмедовна с первых дней работы в Магарамкенте ждала этого разговора.

— Я хочу познакомиться с вашей программой. Рассказывайте.

— Наша организация создана для того, чтобы способствовать революционным преобразованиям в районе, оказывать действительную помощь в разрешении, выявлении негативных явлений, бороться с коррупцией и взяточничеством, социальной несправедливостью, улучшать социально-экономический и культурно-бытовой уровень жизни населения, — зачитал Гасан.

— Прекрасно, — после недолгого молчания заключила Зара Ахмедовна. — У партии точно такая же программа. Большинство из присутствующих здесь — коммунисты и должны знать это. Нам сейчас очень важно ее осуществить. Вы верите, что тогда многое в нашей жизни изменится? Я тоже верю. Теперь скажите вот что: если вы хотите действовать самостоятельно, зачем вы требовали снять Даштемирова и выбрали сначала на всенародном митинге, а потом на партийном пленуме меня? Вы уже не верите мне? В таком случае прошу на мое место...

Значит, верите... Тогда нам надо действовать сообща. Мы ведь, кажется, хотим одного и того же. Вы готовы? Я — да!

Наталья ГОРШКОВА
Дагестанская АССР.

Фото Е. НИКОЛАЕВА.

ревновались немногие. Зато волейбол, настольный теннис, шашки, в которые любят играть все, имели большой успех: тут померялись силами почти все команды.

Любовь Юрьевна Аниеева, зоотехник конезавода «Кабардинский», в первый же день обыграла в шашки всех соперниц. Хотя специально игре не училась.

Любовь Юрьевна играет в волейбол, бегаёт по утрам. А уж утренняя зарядка непременно. В родном ее селе таких энтузиастов мало. И на нее люди сначала смотрели с усмешкой. Зато семья поддерживает. Муж приехал в Нальчик «болеть» за нее, взял с собой старших сыновей, и не зря: Любовь Юрьевна завоевала приз фестиваля «Мисс Обаяние». Ведь она умеет еще петь и плясать.

Пожалуй, самая острая борьба развернулась среди претенденток на звание «Мисс фестиваля».

Сначала в каждой делегации прошли своего рода мини-конкурсы, а потом пятнадцать по-

бедительниц оспаривали главный приз. Тут уж требовалось не только умение петь и танцевать, но и находчивость, острый язык.

Корона «Мисс фестиваля», сработанная кабардинскими мастерами, досталась Ханым Джумаевой из Дагестана.

Ханым семнадцать лет. По национальности она цахурка. Любимый вид спорта Ханым — ручной мяч, любимый танец — лезгинка. Самое ценное, на взгляд Ханым, человеческое качество — честность.

— Когда выйдете замуж, кого бы вы хотели иметь: сына или дочь? — спросили ее.

— Дочерей, — уточнила Ханым. — Готовьте еще пять корон!

Ханым задали множество других вопросов, и она отвечала с неподражаемым остроумием. Ей же был присужден приз журнала «Крестьянка» — хрустальная ваза. Уже держа ее в руках, Ханым ответила на последний вопрос — о планах на будущее. Она собирается поступать в вуз на юридиче-

Заметим, что...

На отдых и досуг горожанка имеет в среднем 2 часа 24 минуты в сутки, сельская женщина — 1 час 57 минут. Первая отдает чтению в среднем 18 минут ежедневно, вторая — 11. Семь минут горожанка «ходит» в театр, кино, на концерты, сельская женщина — всего четыре. Спорту остается соответственно 11 и 3 минуты...

ФОНД «Крестьянка»

СЧЕТ № 700405

Акционерный коммерческий
банк межотраслевой интегра-
ции МФО 806011, г. Москва

По этому счету организации, предприятия и граждане могут перечислить деньги для благотворительно-попечительского Фонда «Крестьянка». Цель Фонда — улучшение положения сельских тружениц, возрождение деревни, сохранение ее традиций.

Деловые мужчины! Вот пример серьезного отношения к сегодняшним и завтрашним крестьянкам: в совхозе «Совки» Киевской области созданы прекрасные условия для детей, и его директор, как видите, пользуется заслуженной популярностью.



ОТЧЕТ О КОМАНДИРОВКЕ «ПРИМИТЕ СООТВЕТСТВУЮЩИЕ МЕРЫ»

«Коллектив рабочих птицефабрики «Кочубеевская» просит направить корреспондента, так как обстановка тяжелая, постоянные репрессии. Очень просим, приезжайте!»
Т. П. Трухан и еще 33 подписи.

«Обращаемся к вам вторично. Не дайте погибнуть двум хуторам, люди останутся без работы. Помогите! Рабочие птицефабрики «Кочубеевская».

ЭТИ ТЕЛЕГРАММЫ РЕДАКЦИЯ ПОЛУЧИЛА
ОДНУ ЗА ДРУГОЙ. НА «КОЧУБЕЕВСКУЮ» ПТИ-
ЦЕФАБРИКУ ВЫЕХАЛА НАШ КОРРЕСПОНДЕНТ.

Не успела она вернуться, как пришло письмо: «Коллектив птицефабрики возмущен действиями вашего корреспондента. Явившись к нам якобы по телеграммам рабочих, она только усугубила конфликт, подлила масла в огонь. Не согласовав с администрацией, вместе с женой Исаковой она обошла дворы поселка Рабочий и собрала сход граждан, где обсуждалось положение дел на птицефабрике. В период перестройки все лодыри, от которых коллектив хочет избавиться, понимают демократию по-своему. Им на руку такие сборища, здесь они выражают свои эмоции. А московский корреспондент в нарушение всех правил журналистики, вместо того чтобы объективно разобраться, выяснить, кто из рабочих давал телеграмму, записывала все, что говорили люди, на магнитофон. И это гласность? Коллектив возмущен тем, что государственные деньги тратятся на разбор анонимок. Мы видим в этом личную заинтересованность журналиста, что наводит на мысль об ее личных взаимоотношениях с Исаковой. Убедительно просим учесть нашу жалобу и принять соответствующие меры».

Ставропольский край, птицефабрика «Кочубеевская», 30 подписей.

Что и говорить, обвинения серьезные. Но все-таки, прежде чем принимать «соответствующие меры», давайте послушаем журналиста, выполнявшего поручение редакции.

...Для меня это письмо не явилось неожиданностью. Когда я уезжала, ко мне подошел один из работников птицефабрики и сказал: «Бригадир Матвеевко заставляет меня да и других поставить под

пись под письмом против вас. Говорит: не подпишешь — пеняй на себя. А мне два года до пенсии осталось. Так что сами понимаете...» Дважды побывав на птицефабрике, я понимала. Потому и сейчас не называю его фамилии, как и фамилии авторов примерно таких же по смыслу записок, которые мне были переданы перед отъездом. Это к вопросу о том, «как это делается». А теперь по существу.

Когда-то было две птицефабрики. И соответ-

ственно два директора. Несколько лет назад птицефабрика решили объединить. Оба директора — они были друзьями, — просчитав все «за» и «против», пришли к выводу, что объединение пользы не принесет. Однако один, И. И. Макаренко, написал докладную записку в соответствующие инстанции, где высказался о нецелесообразности такого слияния, а другой, Н. А. Дринева, согласился стать директором объединенной «Кочубеевской» птицефабрики, хотя его прежнее предприятие было гораздо меньше и не столь рентабельно, как соседнее. С той поры и начался конфликт, который не затихает вот уже который год.

«Почему, — спрашивают рабочие отделения № 1 бывшей, более рентабельной, птицефабрики, — директором назначили Дринева, а не Макаренко? Прежним директором много было сделано и для птицефабрики, и для людей, всего и не перечислишь. А

главное, наш поселок Рабочий был перспективным. Теперь же из 19 ранее действовавших корпусов птицефабрики работают только три. Людей сокращают, мы теперь никому не нужны, для Дринева мы чужие. Вот в чем беда...»

С годами конфликт не только не смягчился, но стал еще острее. Только за последние месяцы в нашу редакцию пришло около двух десятков писем, свидетельствующих о неблагоприятном положении на птицефабрике.

Р. В. ИСАКОВА: «На фабрике с 1986 г. Через

полтора года, уходя в отпуск, рассердила директора Дринева. А он этого не терпит. С тех пор и начались гонения. Я не стерпела и стала жаловаться. Теперь меня подвели под сокращение, а у меня двое детей».

А. Г. ГРИЦЕНКО: «Дринева сам пригласил меня на фабрику в 1982 году. Сначала все было нормально. Получала премии и считалась хорошим работником. Но чем больше вникала в дела, тем больше обнаруживала всякие нарушения. Птичница Свищева отказалась принимать птицу, что называется, на глазок, я ее поддержала. С этого все и началось. Потом мною были вскрыты приписки в автоколонне, незаконно списанное яйцо, написан акт о недоделках нового корпуса, докладная в трест «Ставропольптицепром» о незаконном списании 10 тысяч штук красного кирпича и многое другое. По птицепрому вышел приказ, по которому директору за грубое нарушение производственно-финансовой дисциплины объявили строгий выговор, а мне с той поры совсем жизни не стало. Придирались к каждой мелочи и, наконец, уволили за прогулы, которых я не совершала. Прокурор Ставропольского края внес протест: «Приказ об увольнении Гриценко по ст. 33, п. 4 КЗоТ РСФСР отменить и восстановить в занимаемой должности». Но восстанавливать меня было некуда, потому что пока суд да дело нашу фабрику слили с другой и администрация преспокойно освободилась от всех неугодных работников. Кстати сказать, уволили и Раису Васильевну Свищеву, лучшую птичницу, не раз награждавшуюся почетными грамотами за отличную работу, правда, и не раз критиковавшую начальство...»

П. А. СОРОКИН: «Два года назад на территории птицефабрики пьяный тракторист задавил мою жену, мать троих детей. Целый год не давали акт о несчастном случае на производстве. В результа-

те дети не получали пенсии. Только вмешательство ВЦСПС сдвинуло дело с мертвой точки. Разгадка волокиты проста: не хотели портить показатели. А на детей наплевать».

Т. А. ТУТОВА: «Я многодетная мать, стою на льготной очереди. К тому же у меня отец — инвалид 2-й группы. Живем все вместе в маленькой комнатухе. Мою квартиру отдали только что приехавшему специалисту Фоменко. Где справедливость?»

Г. С. БЕДА: «Семь лет проработала заведующей яйцескладом. Уволили за критику. Написала в Москву. Восстановили. Но не завскладом, а бригадиром. Потом должность бригадира сократили. Сейчас я рабочая на отделении. Вот так со мной расправились. Да только ли со мной? Нарушений на птицефабрике много, всего не расскажешь. Наше начальство любит, чтобы его просили и кланялись. Слово поперек — добра не жди. Многие у нас запуганы, за что угодно проголосуют, лишь бы начальству угодить. Не потому, что очень любят его, а так спокойнее. Но, к счастью, не все такие. Есть на фабрике люди, которые не хотят терпеть и кланяться. Они на собраниях выступают, пишут, добиваются справедливости. Правда, не всегда получается... Но я верю, в конце концов они победят».

Цитаты можно было бы продолжать или заменить одни письма другими — в редакции их предостаточно. Ситуации везде, конечно, разные, но суть одна: люди жалуются на самоуправство администрации. Вот как оценивает положение, сложившееся на «Кочубеевской» птицефабрике, Д. К. ТРЕТЬЯКОВ, главный правовой инспектор труда ЦК профсоюза работников агропромышленного комплекса, лицо официальное, в «личном интересе» не заподозренное:

«Мною установлено, что администрацией и общественными формированиями «Кочубеевской» птице-

фабрики нарушаются права и охраняемые законом интересы трудящихся, что вызывает их обоснованное недовольство, создает нервозность в работе. Допускаются незаконные увольнения с работы, неправомерно объявляются дисциплинарные взыскания.

Незаконные действия администрации и общественных организаций подрывают их авторитет в глазах трудящихся, вызывают недоверие, провоцируют конфликтные ситуации и обращения в вышестоящие органы даже тогда, когда вопрос легко решается на месте. Безответственное, незаинтересованное отношение к соблюдению прав трудящихся приводит к нарушениям законности.

Считаю, что сложившаяся на птицефабрике ситуация требует неза-

медлительного вмешательства производственного объединения «Ставропольптицепром» и Ставропольского крайсовпрофа».

К сожалению, «незамедлительного вмешательства» не последовало. Все обещания, данные администрацией на собрании в первый приезд корреспондента «Крестьянки», были тут же забыты. Потому и полетели в редакцию снова письма и телеграммы, в том числе и коллективные, и отнюдь не анонимные.

Удивляет позиция невмешательства, занятая «Ставропольптицепромом» и особенно Ставропольским крайсовпрофом, которому, как говорится, на роду написано защищать интересы рабочих. Ведь им давно и хорошо известно о неблагоприятном положении на «Кочу-

беевской» птицефабрике. Так почему они выжидают? Что им мешает «власть употребить»?

А рабочим птицефабрики хочу напомнить слова народного депутата СССР Галины Петровны Разуваевой. Она сама из Кочубеевского района, и во второй мой приезд я попросила ее помочь мне в проверке жалоб. На собрании работников птицефабрики Галина Петровна сказала: «Хватит бояться. Вы сами хозяева фабрики. Вы и никто другой. Ни я, ни журналист не вправе диктовать вам. А вы, если сочтете нужным, можете выразить недоверие своей администрации. Со всеми вытекающими отсюда последствиями. Так что думайте. Думайте хорошенько!»

Валентина КРАУКЛИТ

МЕСТ НЕТ, ИДИТЕ НА ВОКЗАЛ

По долгу службы мне часто приходится бывать во многих городах и райцентрах Смоленской, Брянской, Горьковской да и других областей. И вот с какой проблемой я столкнулся, беседуя с людьми.

Деревенским старикам не так уж редко приходится приезжать в город по своим делам. Кому в поликлинику надо, кому в аптеку, собес, магазины, на рынок, да мало ли куда. Иногда они едут с внуками. Порой за один день управиться не удается и встает проблема: где переночевать? В городских гостиницах, как правило, свободных мест нет, все забито командированными. А если сжалются над стариком, найдут койку в общей комнате, то за нее надо платить не меньше двух рублей. Хорошо, у кого есть родственники или знакомые в городе, если же нет, приходится старым людям, иногда и с детьми, ночевать на вокзале.

Мое поколение помнит: в довоенные годы в райцентрах, да и в областных городах были дома крестья-

нина, где сельских жителей принимали в первую очередь. Наверно, и сейчас есть смысл организовать такие небольшие гостиницы и отдать их в семейную аренду. Наверняка найдутся желающие заняться этим делом. Одна-две семьи могли бы обслуживать два-три десятка постельцев. И помещений больших не надо, и специального штата.

Я писал свои соображения по данному вопросу в Министерство жилищно-коммунального хозяйства РСФСР. А они ответили, что никаких льгот при оплате гостиниц ветеранам на XIII пятилетку не предусматривается. Прейскурант за услуги определен Госкомитетом цен СССР. Но ведь я о другом писал! Не хотят, видно, в министерстве подумать о стариках крестьянах. Я не верю, что ничего здесь нельзя сделать. Мне кажется, надо меньше слов о милосердии, больше — дела.

К. А. ИВАНОВ,
ветеран
войны и труда.
г. Курск.



ЭХО НАШИХ ВЫСТУПЛЕНИЙ

ОПРОВЕРЖЕНИЯ НЕ БУДЕТ!

О жизни и гибели Халимы Розыбаевой наш журнал рассказал полтора года назад («Крестьянка», 1988, № 5). Ее убили те, кто не хотел и не хочет перестройки, кому сладко жилось в атмосфере взяточничества, коррупции, насилия, чьи интересы переплелись с интересами преступного мира.

Очерк Натальи Горшковой «Нам есть что терять...» вызвал всплеск сочувствия и боли. Читатели поняли самую суть трагедии. «Эта женщина погибла за всех нас» — слова из письма Нины Короткой, которая живет в Красноярском крае, в г. Дудинке. А. К. Пийберг из г. Выборга ту же мысль выразила иначе: «Память о Халиме должна сплотить нас в борьбе со злом». Но в очень большом количестве писем ощущалась тревога: пока нет гарантии, что такие, как Халима, могут чувствовать себя в безопасности. Очень медленно меняется жизнь, очень трудна эта жизнь.

Очерк Н. Горшковой имел и другие последствия. Из-за него «Крестьянку» вызвали в суд... Иск редакции предъявил Аганияз Жомартов, бывший прокурор Достлукского района Чарджоуской области Туркменской ССР. Собственно, район этот — тоже бывший, нынче его уже нет. В очерке А. Жомартов был только упомянут: с его помощью, говорилось в публикации, бывший первый секретарь райкома партии расправлялся с неудобными: людей арестовывали, сажали в тюрьму без вины. И Халима Розыбаева считала нужным поставить вопрос о партийном взыскании А. Жомартову.

И вот бывший прокурор требует опровержения и наказания автора очерка.

Три раза собирался народный суд Свердловского района столицы. В первый раз к нему оказалась не готова «Крестьянка»: выписки в журналистском блокноте, не заверенные печатью копии документов не могли считаться доказательством правоты или вины. Пришлось нашему коллеге лететь в Туркмению, заверять документы. Например, протокол заседания бюро райкома партии, где прямо сказано: за серьезные недостатки в работе, недостаточный прокурорский надзор, слабый надзор за исполнением законов, за пьянство А. Жомартов получил взыскание и освобожден от занимаемой должности...

На два последующих заседания суда А. Жомартов не явился. Суд же принял решение «в иске Жомартову Аганиязу к редакции журнала «Крестьянка» и Горшковой Наталье Ивановне о защите чести и достоинства отказать». А. Жомартов, по закону, мог обжаловать это решение в Московском городском суде в течение десяти дней, но этим правом не воспользовался. Так что «наказать корреспондентку Н. Горшкову в порядке подчиненности», чего требовал А. Жомартов, оказалось не за что.

Но журнал не торжествует победу. Нет даже чувства облегчения. Ощутили мы, как же тяжело идет перестройка. Как беззащитны и напористы те, кого она потревожила. Только потревожила, но отнюдь не обессилила. А нам, при всех наших нехватках и неурядицах, все-таки есть что терять.

Им бы очень хотелось, чтобы все, что мы пережили и узнали после 1985 года, было отменено. Они мечтают об опровержении процесса демократизации. Но опровержения не будет!

Ловушка для мужчин

Какой разговор заводят две встретившиеся женщины? Правильно, о них, о мужчинах. О том, какие они... замечательные.

О чем говорят мужчины, встретившись хотя бы втроем? Совершенно верно. О том, что у них нет своего мужского журнала.

Мы их понимаем. Справедливо ли, что они, такие замечательные (несмотря на отдельные недостатки), лишены своего издания? Несправедливо! И если уж мы столько времени и сил отдаем мужчинам, так неужели же не отдадим им кусочек площади в нашем журнале? Пусть обсуждают свои проблемы, спорят, советуются на своей журнальной территории, куда мы — обещаем это! — ни ногой. Они и так, бедные, устали от нас — учительниц, начальниц, сослуживиц, от наших советов и поучений. Дадим им возможность пообщаться со своим братом в рубрике «Поговорим как мужчина с женщиной». Популярные, известные личности станут собеседниками наших читателей.



Фото П. ДУБИНИНА, А. МАХЛИНА.



А. СТЕПАНЕНКО.

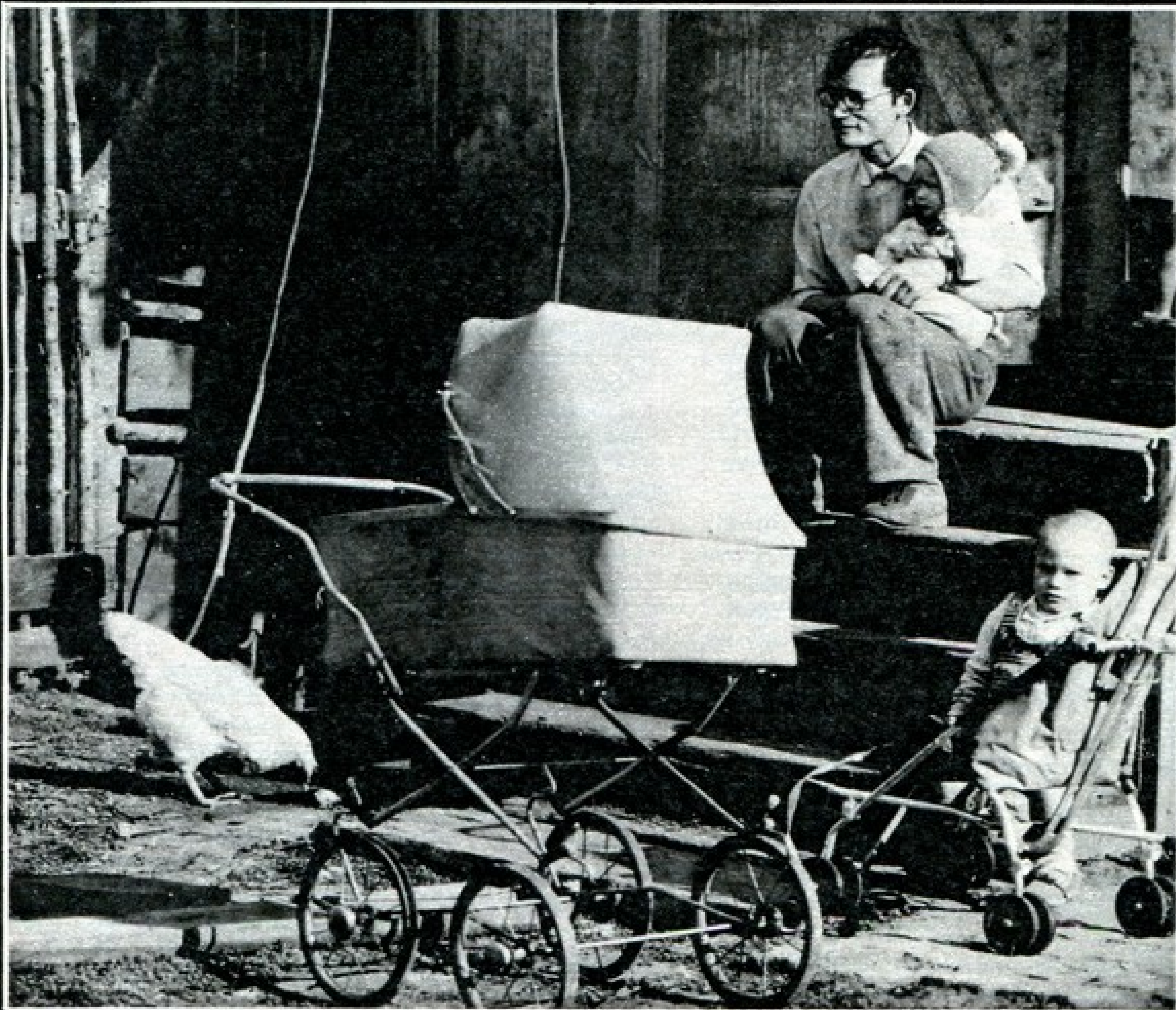

Как настоящий джентльмен...

Тест-шутка, в которой тем не менее есть доля правды. Вы узнаете ее, если не поленитесь выбрать по одному варианту ответа на каждую ситуацию и подсчитать очки.

1. Вы читаете газету, а в это время жена говорит вам: «Чем валяться на диване, лучше бы вынес мусорное ведро». Ваша реакция:

а) вы спрашиваете: «Почему лучше?» — и продолжаете читать газету — 5 очков;

б) продолжаете читать, заметив при этом: «Не ворчи, киска (зайчик, рыбка, мышка, ласточка, солнышко)», — 10 очков;

в) отложив газету, идете выносить мусор — 15 очков.

2. По первой программе телевидения показывают футбол, по второй — художественный фильм. Жена недвусмысленно демонстрирует вам свои намерения относительно вечерней культурной программы. Ваша реакция:

а) вы переключаете телевизор на первую программу и приглашаете жену сесть рядом, обещая объяснить ей разницу между пенальти и офсайдом, — 5 очков;

б) громко хлопнув дверью, уходите смотреть телевизор к соседу — 10 очков;

в) смотрите вместе с женой фильм — 15 очков.

3. Жена мимоходом сообщает вам, что подруга готова уступить доставшееся по случаю очаровательное платьице, и цвет и фасон бесподобно ей идут. Ваша реакция:

а) вы спрашиваете, сколько стоит платье, — 5 очков;

б) вы горячо убеждаете жену, что она больше всего нравится вам в том платье, которое было сшито к первой годовщине вашей свадьбы, — 10 очков;

в) как настоящий джентльмен, считая, что последнее слово в любом споре должно остаться за вами, вы говорите: «Хорошо, купи себе это платье» — 15 очков.

Теперь подсчитайте набранные очки.

15—20 очков. Вы человек бесстрашный, наделены недюжинным самообладанием. Привыкли любой опасности смотреть прямо в лицо и не пасовать перед трудностями. Ваша стихия — смерч и тайфуны. Жена может положиться на вас в сложной обстановке. Хотя, если откровенно, кое-что в вашем характере и поведении ее порой огорчает. Избежать мелких семейных недоразумений вам поможет рубрика «Крестьянки» «Поговорим как мужчина с женщиной».

25—30 очков. Вы обладаете колоссальной выдержкой, способны трезво оценить положение дел и быстро принять необходимое решение. Но в то же время предпочитаете не лезть на рожон, поскольку вам в определенной мере присущи деликатность и дипломатический дар. Жена в любой щекотливой ситуации чувствует себя с вами спокойно и уверенно. Стабильность вашего домашнего благополучия только укрепит, если вы станете постоянным читателем рубрики «Поговорим как мужчина с женщиной».

35—45 очков. Вы человек мягкий, уступчивый, с нежной, поэтически-тонкой душой. Мудрый компромисс предпочитаете острому конфликту. Любите широкие жесты. Жена благодарна вам за то, что всегда может рассчитывать на ваше понимание и чуткость. Именно на таких надежных хранителей семейного очага и рассчитана наша новая рубрика «Поговорим как мужчина с женщиной».

Новый, 1990 год, представляется более мягким, менее насыщенным природными бедствиями и транспортными катастрофами. Мы, наконец, «донырнем» до дна нашего кризиса, оттолкнемся и медленно, но верно, пойдем вверх. И все же нам предстоит нелегкий год, характерной особенностью которого будет огромная (если не сказать — полная) зависимость его развития от деятельности каждого из нас.

Дело в том, что для астролога государство — это как бы живой целостный организм, здоровье которого зависит от правильного функционирования каждой его клеточки, то есть каждого из нас. Ценность астрологии в том, что, указывая на вероятные нарушения в деятельности частей этого организма, она намечает и пути их преодоления.

Для каждого из нас, считают астрологи, наиболее уязвимыми в 1990 году будут кровеносная система и печень. Им нужно обеспечить ритмичность в работе, не перегружать их никотином, алкоголем и чрезмерным употреблением лекарств. Аналогичные органы в теле государства — это транспорт («гипертонические кризы» в январе — феврале, июне и ноябре) и очистные сооружения (потребуется пристального внимания в течение всего года, но особенно — в июле и декабре).

Для улучшения общего положения каждому из нас предстоит сознательно и активно бороться с тремя неблагоприятными тенденциями нового года. Первое, и самое важное, что от нас потребуется: дисциплина во всем. Никакого разгильдяйства, лени, легкомыслия! В этом мы должны поддержать Сатурн, который в 1990 году теряет свое сдерживающее влияние на экстремизм Урана. Второе сознательное действие, необходимое нам в новом году, — это стремление к единству. Будем всегда и во всем искать конструктивный выход, жертвуя второстепенным ради главного! Особенно это относится к проблемам национального самосознания, которые, под воздействием Юпитера, могут сохранять тенденцию к обострению. Еще одна неприятная особенность нового года связана с функцией Нептуна, размывающего границу между «можно» и «нельзя». Это в особенности относится к молодежи, еще не накопившей жизненного опыта — ведь он удерживает от бес-

АСТРОЛОГИЯ БЕЗ МИСТИКИ И ТАИН

Беседы об астрологии ведет доктор химических наук, лауреат Государственной премии СССР Феликс Казимирович ВЕЛИЧКО

С надеждой вглядываемся мы в наступивший год. Очень хочется, очень нужно, чтобы был он светлее, удачливее, чем год прошедший, чтобы ушли в прошлое тревоги и распри, омрачавшие нашу жизнь.

Строят свои прогнозы социологи, экономисты, историки.

И астрологи. У них свое видение, свой язык, непривычный нам. Не все его всерьез воспринимают. Но и на языке астрологов звучит тот же прогноз: будущее каждой семьи и всей страны зависит только от нас самих, от того, как будем мы работать, насколько будем терпеливы и добры, в какой степени научимся понимать и уважать друг друга.



порядочного шараханья в крайности. И здесь очень благотворным может быть влияние Сатурна, убеждающего в том, что разум, порядок и законность — лучшее средство преодоления всех трудностей.

РАЗУМНАЯ «ЗОЛОТАЯ СЕРЕДИНА» ВО ВСЕМ — ВОТ ЛОЗУНГ НАСТУПАЮЩЕГО ГОДА. А работы нам предстоит непочтый край: в этом сходятся и западная, и восточная астрология — ведь, по меркам Востока, наступает год Лошади, наполненный напряженным трудом, приносящим ощутимые результаты. О годе Лошади вы уже много знаете. А вот известно ли вам, что этот же год с полным правом можно назвать годом Венеры? Да, подобно тому, как восточная астрологическая традиция отмечает годы 12-летними циклами по названию зверей, якобы пришедших к Будде засвидетельствовать свое почтение, западная астрологическая традиция

имеет свой цикл из 7 лет — по числу небесных тел. Так вот, наступивший год — это год Венеры. В старинных астрологических альманахах его характеризуют следующим образом.

Год Венеры активизирует творческую сторону ума, повышает духовность, усиливает способность воспринимать с благодарностью большие и малые радости жизни. В год Венеры успехи идут через советы и помощь умудренных опытом людей, счастье и везение сопутствуют тому, кто работает в союзе с другими, кто видит в ближнем не врага, а друга. Это год, благоприятный для произрастания красивых и ароматных растений, а из культур — клубники, бобовых, персиков, слив, вишни. В лесах будет много земляники, брусники, ежевики, ландыша, мяты, а из грибов — лисичек. В год Венеры рождаются эстетические натуры, не склонные к стычкам и спорам, с большой тягой к гармонии, рав-

новесию и взаимопониманию. Зима в год Венеры студеная и долгая, лето жаркое, с громом, с молниями и дождями. Родившиеся в год Венеры пригожи, влюбчивы, охочи к музыке и танцам, ко всем благосклонны, приятны в обществе, всеми хвалимы и почитаемы, проживают до 85 лет.

А теперь, очень коротко, — о перспективах на 1990 год для каждого зодиакального знака. Для ОВНА это год трудовых успехов, творческой активности и укрепления семьи. Для ТЕЛЬЦА — год расширения кругозора, интересных поездок и встреч, мира у семейного очага, счастливой любви. БЛИЗНЕЦАМ придется нелегко, возникнет несколько неожиданных проблем в жизни, однако это самый удачливый знак в 1990 году по всяческим выигрышам (в лотерею, по облигациям); у многих повысится зарплата. РАК весь в делах, активен, у тех, кто еще не женат и не замужем, есть большая вероятность найти спутника жизни. ЛЕВ активно работает, добивается успехов, но должен следить за своим здоровьем. У ДЕВЫ, как и в прошлом году, на первом плане домашние дела, кое-кого ожидает прибавление семейства. Вместе с тем заметно активизируются творческие способности. У ВЕСОВ, как всегда, два коромысла: успехи и продвижение в профессиональной сфере, а с другой стороны — хлопоты по устройству быта, сочетающиеся с напряженностью в бюджете. У СКОРПИОНА вероятны перемены места работы, а возможно — и жительства; если он затеет квартирный обмен, ему улыбнется удача. СТРЕЛЕЦ укрепит свое материальное положение, а также авторитет в коллективе; многим предстоит интересное путешествие. КОЗЕРОГ надежно закрепит все достижения прошлого года и заложит прочный фундамент будущих успехов. ВОДОЛЕЮ придется активно поработать на пользу общества, и хотя это не сулит ему особенных материальных благ, он заслужит глубокое уважение окружающих и создаст себе доброе имя. РЫБЫ расцветут в атмосфере дружеского общения, товарищеской взаимопомощи и творческих успехов; главное для них — не надорваться под тяжестью принятой на себя ноши ответственности.

Рис. Н. ШМИДТ.

Хозяюшка

Дорогие читатели!
Как и весь журнал,
«Хозяюшка»
целиком сделана
по вашим
заявкам.



Нарядное
платье для
полных.
Чудодейственная
гимнастика
ушу.



Новинки
парижской
моды.
Домашний
талисман на
весь год
и многое,
много
другое.
Заявки,
которые мы
не успели
выполнить
сегодня,—
в следующих
номерах
«Хозяюшки».

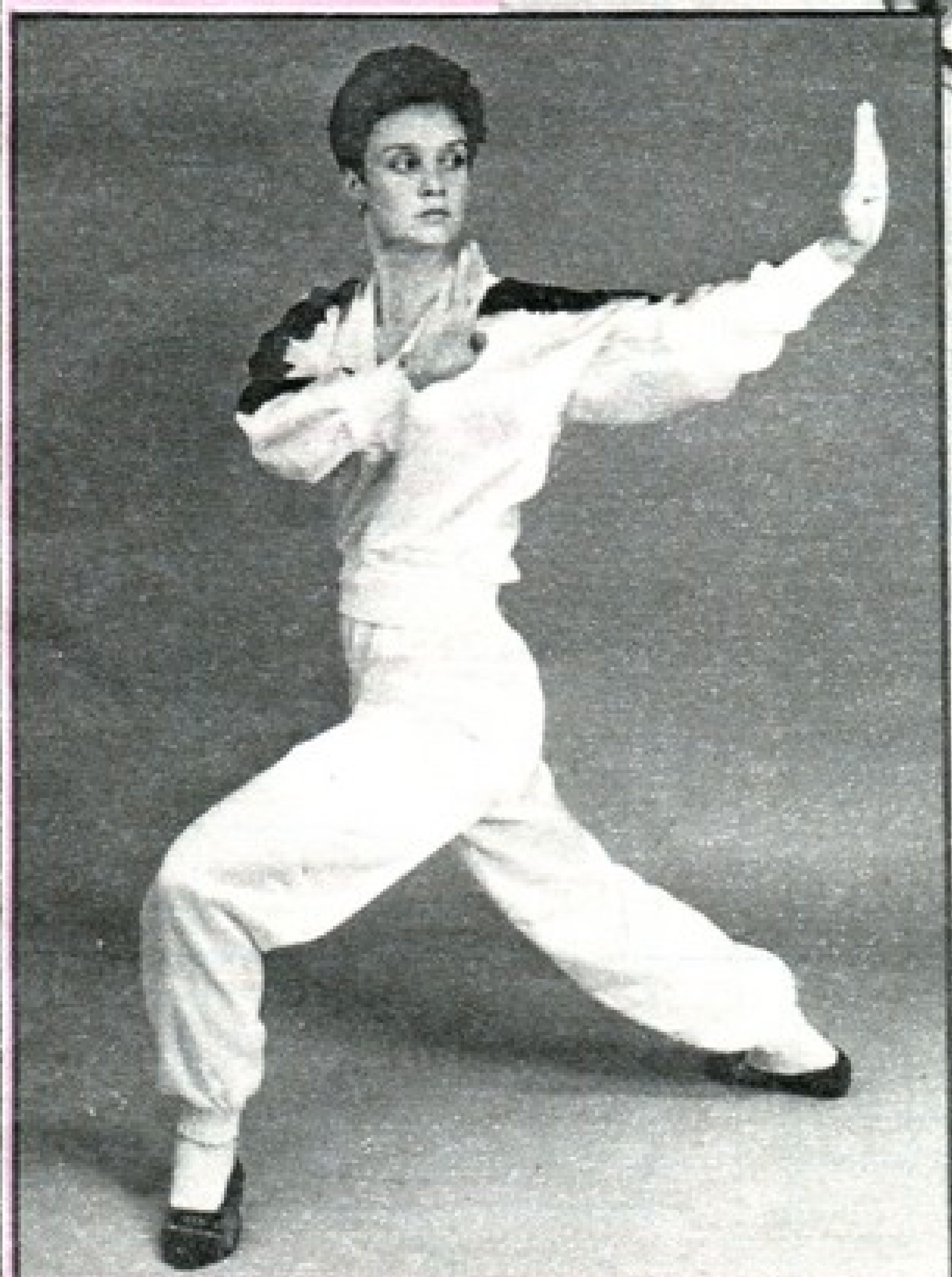

**Шьем, вяжем,
вышиваем...**

У хорошей хозяйки ничего



**И для ПРАЗДНИКА,
И для БУДНЕЙ**

Это платье свободного силуэта, несмотря на большой размер, по-своему универсально. Его можно сделать и домашним, и деловым, и праздничным. Все зависит от того, какой материал и какую отделку вы предпочтете. Универсально платье и потому, что его крой — рукава-реглан и сборка у кокетки — помогает одним скрыть недостатки фигуры, а другим выгодно подчеркнуть ее достоинства. Например, с помощью широкого кушака. В качестве отделки можно использовать контрастную ткань — для кокетки, манжет и пояса. Платье можно украсить застежкой спереди или оставить цельнокроеным. Выкройка дана на размер 54—58 III рост без

припусков на швы. Ткани потребуется 2 м 50 см при ширине 150 см.

Начинаем работу. Соединяем боковые швы. Детали полочки и спинки складываем лицевыми сторонами внутрь и стачиваем швом шириной 1,5 см. Шов разутюживаем.

Детали рукава складываем лицевыми сторонами внутрь, уравниваем срезы и стачиваем. Теперь можно обработать низ рукава. Выкраиваем прямую манжету и стачиваем ее так, чтобы получился замкнутый круг. Затем перегибаем ее посередине лицевой стороной внутрь, уравниваем боковые срезы и стачиваем. Манжету накладываем изнанкой на изнанку рукава и притачиваем, образуя сборку по рукаву. Выворачиваем манжету налицо, подгибаем срез так, чтобы он закрывал строчку притачивания, и настрачиваем его на расстоянии 0,1 см от подогнутого края. Готовый рукав вшиваем в пройму. При этом основное изделие вывернуто наизнанку, а рукав — налицо. Уравниваем срезы и стачиваем со стороны рукава.

По горловине прокладываем две параллельные строчки широким стежком



и делаем сборку так, чтобы вырез горловины совпал с размером кокетки. Затем нитку закрепляем и сборки распределяем равномерно по всей длине.

Теперь необходимо подготовить кокетку. Соединяем плечевые швы, затем разутюживаем их. Кокетку накладываем на основную деталь и настрачиваем швом шириной 1,5—2 см. Шов обметываем и приутюживаем. Горловину обрабатываем обтачкой. Накладываем ее лицевой стороной на лицевую сторону кокетки и стачиваем. Затем обтачку выворачиваем и подшиваем с изнанки. Шов приутюживаем.

Подол пришиваем вручную потайными стежками, незаметными с лицевой стороны. Готовое платье отутюживаем.

Т. АНДРЕЕВА,
художник-модельер.
Чертежи и рисунки автора.

**БЫЛО СТАРЫМ —
СТАЛО НОВЫМ**

Вязаные вещи хороши не только тем, что теплы, уютны, практичны, — их век бесконечен. Надоели, вышли из моды, протерлись на локтях — распустите и свяжите что-то новое, добавив немного такой же пряжи (всегда стоит покупать с запасом) или другой (от распущенной старой кофты, шарфика...).

Вы, наверное, знаете, что пряжу сначала сматываем в мотки, стираем, чтобы нити распрямились, сушим и только после этого сматываем в клубки для вязания.

Преобразуя старое в новое, необязательно распустать вещь до конца. Скажем, если у жакета хочется лишь расширить плечи и изменить форму рукава, надо спинку и полы распустить сверху до конца проймы,

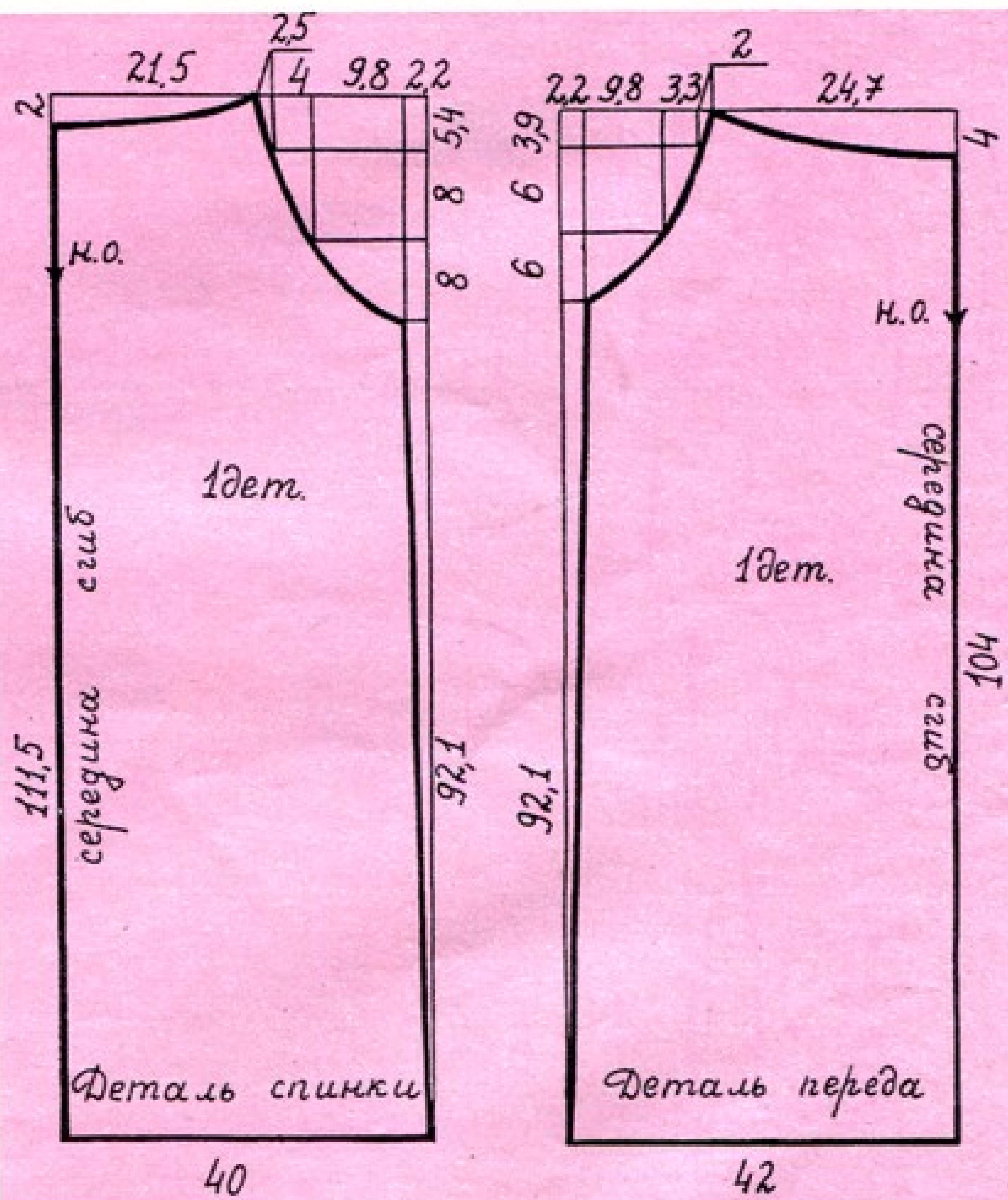

не пропадает



соответственно и головку рукава (см. фото и схему). Надеваем петли на спицы и вяжем по новой выкройке. (Кстати, в свое время

этот жакет тоже «образовался» из трех старых пуловеров, три нити — темно-серая, белая и малиновая — были соединены

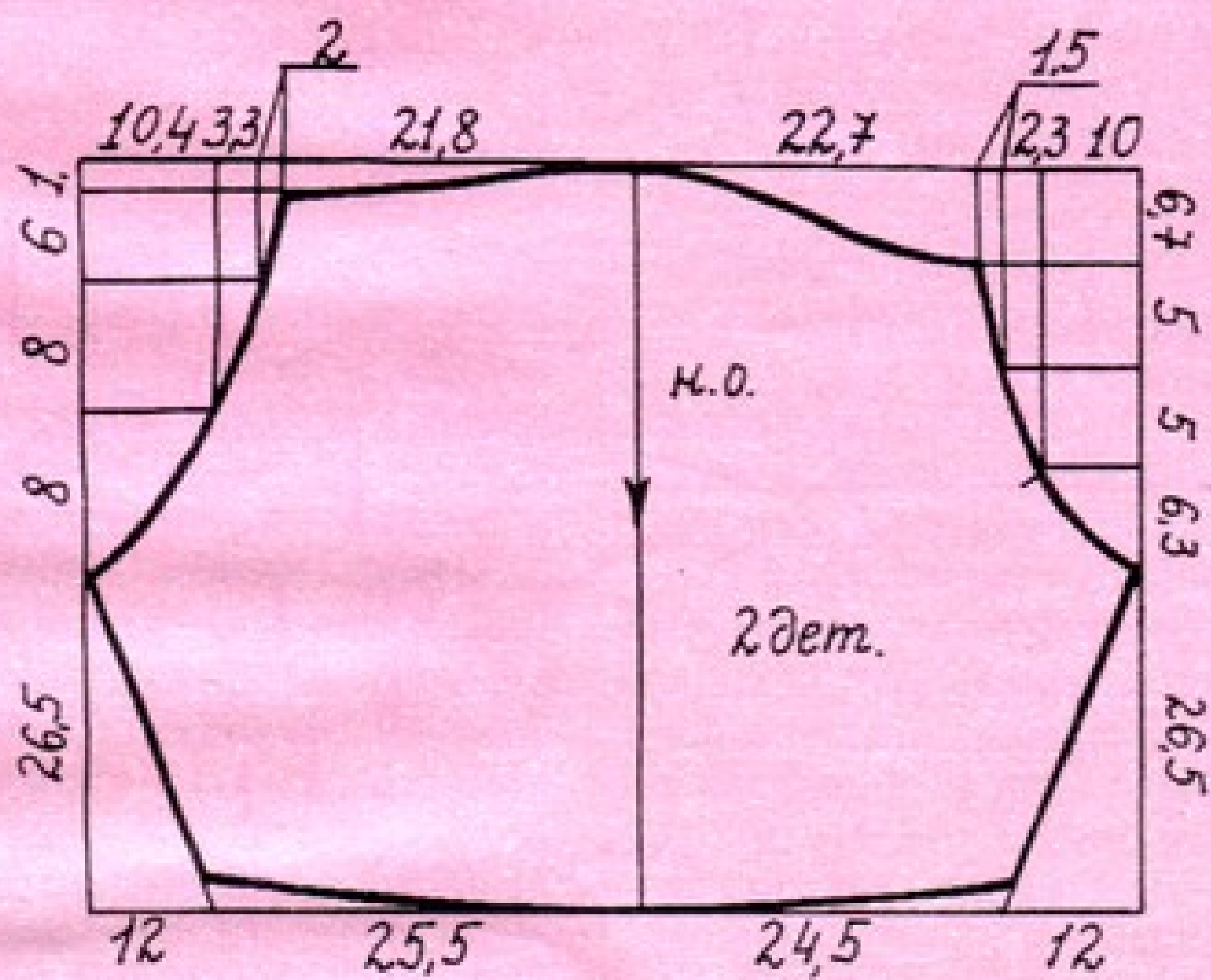

деталь рукава

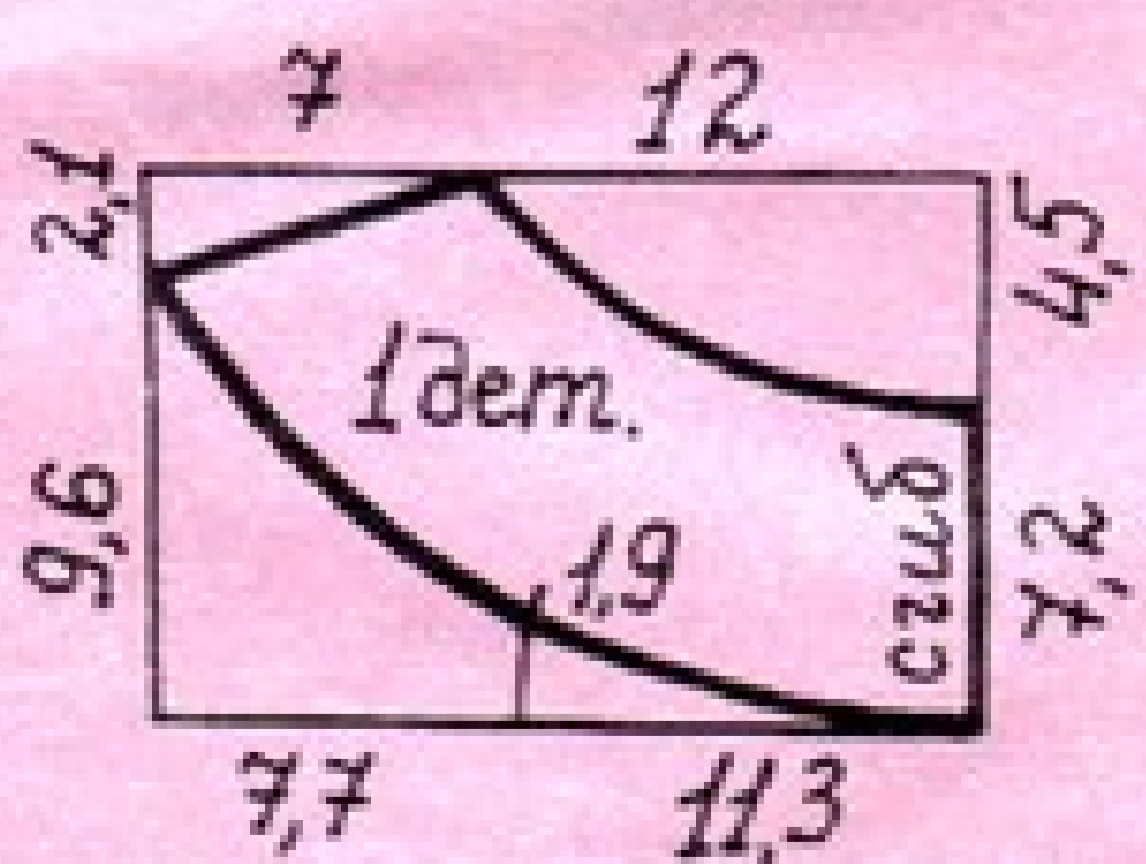

Жокетка спинки

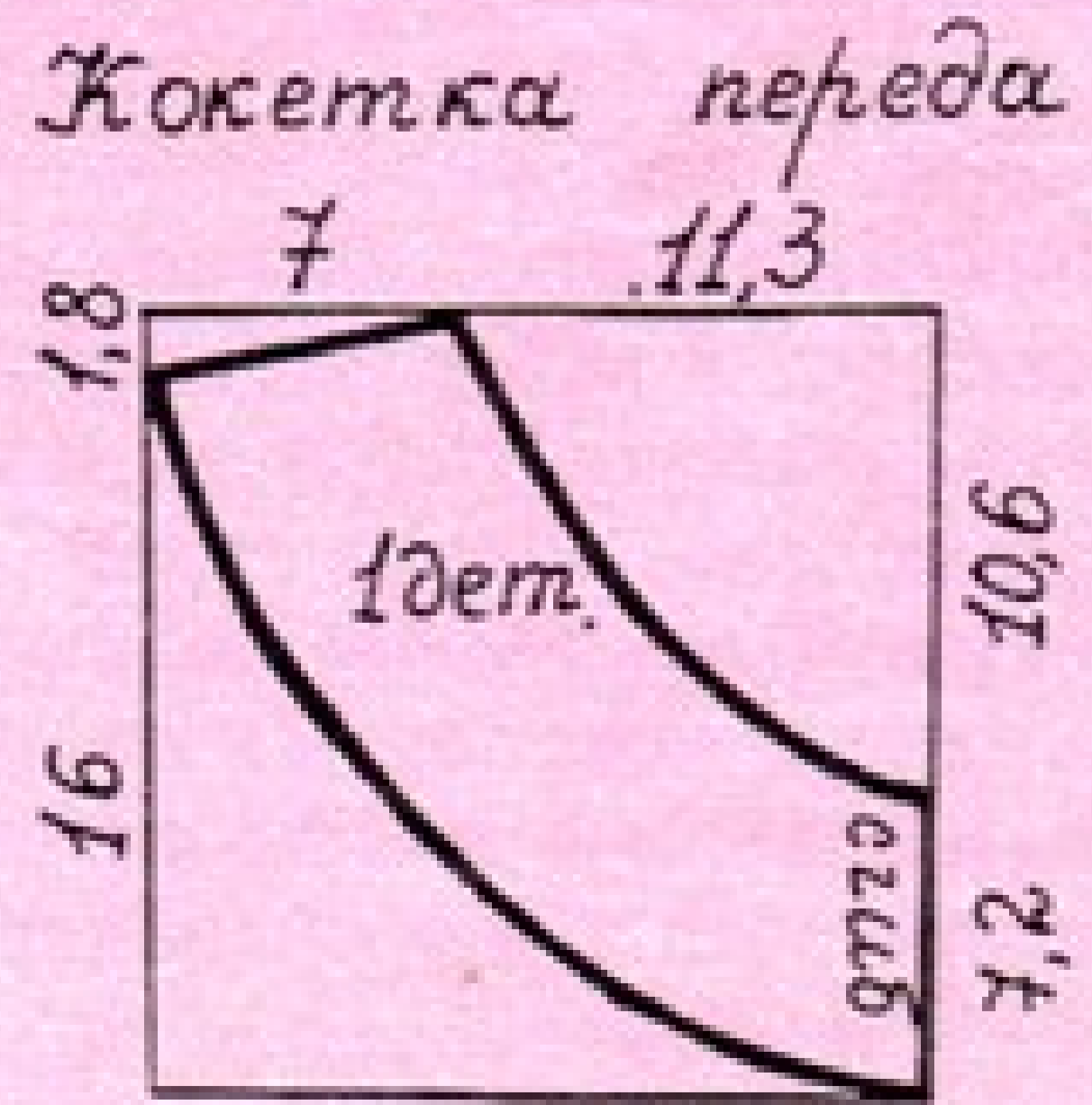

18,3

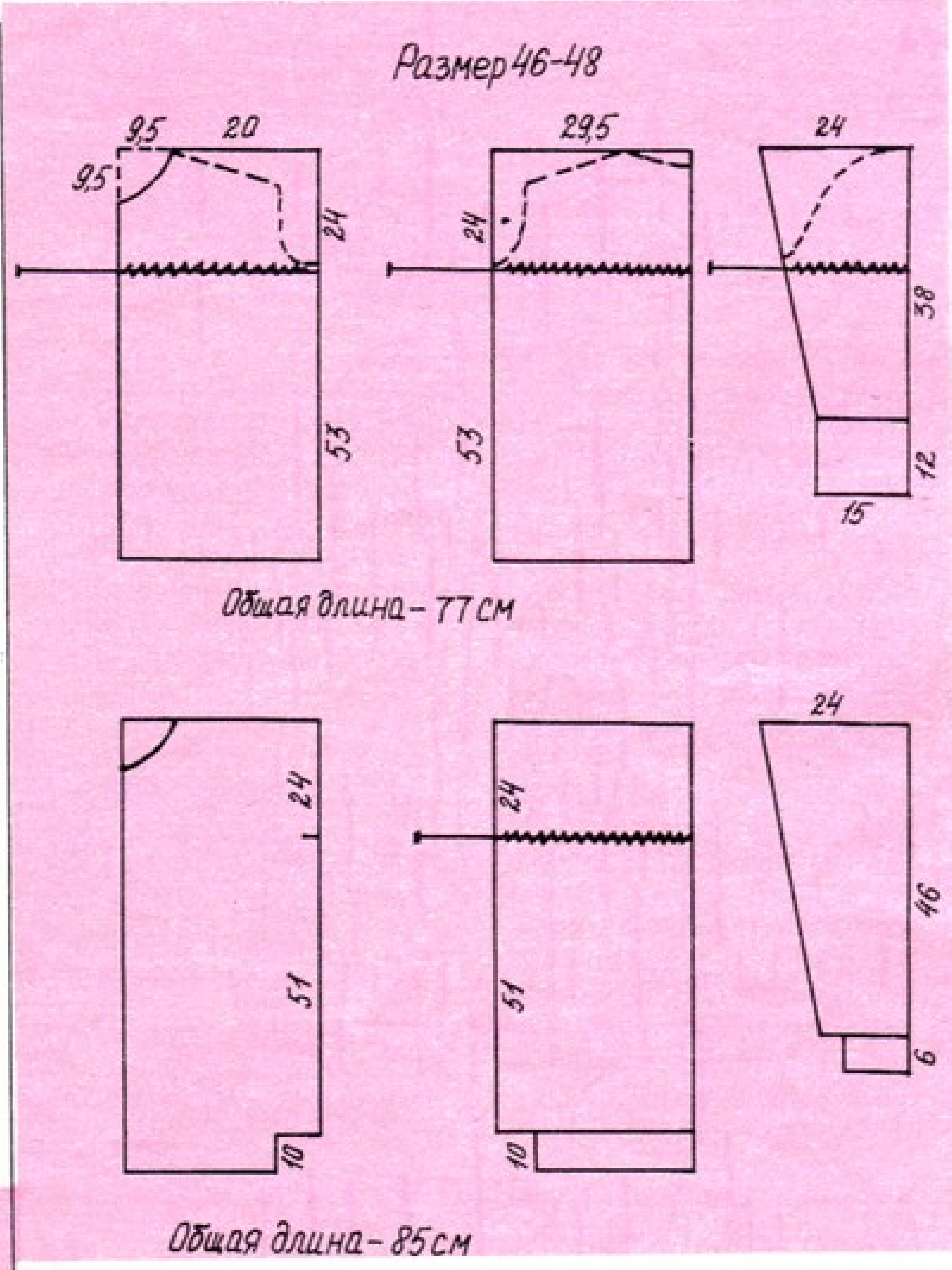

Общая длина - 77 см

Общая длина - 85 см

в одну.) Вязка — изнаночная гладь: лицевые ряды — изнаночные петли, изнаночные ряды — лицевые петли. Низ, планки для застежки, отделка горловины связаны по-другому: каждый ряд, изнаночный и лицевой, — лицевые петли. Пряжи уйдет побольше, чем получилось при роспуске, поэтому заранее подумайте, какие нитки и как добавить. Может быть кокетка другого цвета, полоски или иная отделка — что придумаете, что нравится.

Второй жакет «родился» из джемпера — распустили только перед и последний ряд спинки, рукава остались прежними. Спинку надвязали, связали новые полочки — резинка и горловина из той же пряжи, что спинка и рукава, ее можно использовать, если останется, и в узоре полочек. Давать схему узора не имеет смысла: многое диктует и номер спиц, на которых

прежде была связана вещь, и имеющаяся пряжа, и ваша фантазия. Разложите перед собой клубки — разные остатки, остаточки, выберите цветовую гамму (для жакета, который вы видите, использовано шесть цветов — два оттенка лилового, малиновый, черный, желтый, серый). Цветовая гамма может быть скуперее, выдержана в одном тоне. Произвольно нарисуйте на выкройке (лучше если она сделана из миллиметровки) узор. Каждый участок цвета вяжем от отдельного клубка, а чтобы в вязаном полотне не было отверстий, нити при смене цвета на изнаночной стороне работы перекручиваем. Вязка: лицевая гладь, резинка 2x2, такой же резинкой провязываем планки для застежки и бейку вокруг горловины. Ее можно связать и двойной резинкой, если вы умеете, и пришить кеттельным швом. А. МАЛЬЦЕВА

домоводство

Сядем рядком да

ПЕЛЬМЕНИ — УКРАШЕНИЕ СТОЛА!

В каждой семье, наверное, есть кушанье, которому все домашние отдают предпочтение — в силу привычки, заведенной некогда традиции или оттого, что именно оно лучше других удается хозяйке дома. Но я знаю такое, которое нравится всем семьям, где бы они ни жили. Только называется оно по-разному: пельмени, хинкали, манты, курзе... Короче говоря, давайте устроим семейный обед с пельменями.

Замесим тесто на 50 штук пельменей. Конечно, этого маловато для целого обеда, но уж потрудитесь и сами рассчитайте, сколько хороших людей усядется за ваш стол и сколько каждый съест. Вначале выливаем в миску чашку холодной кипяченой подсоленной по вкусу воды, разбиваем туда два яйца и сыплем муку, размешивая ее в миске, пока тесто не станет чуть гуще, чем сметана. На деревянную доску сыплем муку, вываливаем на нее тесто, проминаем его как следует, собираем в колобок и оставляем под салфеткой до того времени, когда будет готова начинка. Она может быть самой разнообразной.

ПЕЛЬМЕНИ С МЯСОМ. Мясо для пельменей лучше брать двух сортов, скажем, 300 г говядины и 200 г свинины. Провертываем полкило сырого мяса с луком (1 луковица средней величины), солью и перцем по вкусу. Пельмени можно отварить просто в кипящей воде, сдобренной специями: солью, перцем, лавровым листом. Но, по-моему, вкуснее — в бу-

льоне, который вы сварите из костей, оставшихся от мяса для начинки, добавив тоже специи и одну очищенную морковь. Помните, что, пока кости кипят, необходимо снимать пену, а то бульон получится темным и не таким вкусным.



Тесто для пельменей надо раскатать скалкой до толщины примерно 3 мм. Сделайте формочки — рюмкой или маленьким стаканом. В полученные формочки чайной ложкой положите порцию начинки и закройте форму конвертом, затем зажмите края и сверните пельмень в форме раковины.

Если вам вздумается приготовить **ПЕЛЬМЕНИ С КАПУСТОЙ**, возьмите полкило квашеной капусты, отожмите ее. Поставьте на огонь сковороду, бросьте на нее масло сливочное или вылейте постное, положите туда же капусту и потушите под крышкой. Капуста должна быть мелкой, поэтому ее надо предварительно порубить. В сливочном же масле потомите до розового цвета мелко порезанный репчатый лук и добавьте к капусте — пусть тушатся вместе. Посолите ее по вкусу и тушите до го-

товности, не жалея масла. Капуста должна быть мягкой.

ПЕЛЬМЕНИ С КАРТОШКОЙ не менее лакомое блюдо. Возьмем 8 средних по величине картофелин и сварим их «в мундире». Когда остынут, очистим и провернем в мясорубке, добавим в получившееся пюре столовую ложку сливочного масла и луковицу, которую мы, мелко порезав, предварительно долго томили в сковороде. Потом соответственно соль, перец по вкусу. Для таких пель-

фарш, защищаем края и опустим в кипящую воду на 5—6 минут, как и пельмени.

Если вы решили поразить гостей изысканностью своего стола, не поспешите, приготовьте **ПЕЛЬМЕНИ С ГРИБАМИ И ВЕТЧИНОЙ**. 200 г сушеных грибов, которые вы заготовили впрок, отварите в подсоленной воде, мелко порубите и потом поджарьте. 3 луковицы мелко порежьте и поджарьте в половине столовой ложки сливочного масла. 100 г копченой ветчины (если есть, а нет, так и с одними грибами будет вкусно), мелко порежьте и поджарьте. Грибы, ветчину, лук перемешиваем, добавляем соль и перец и немного воды. Очень вкусная начинка!

Отваренные пельмени (и сырые тоже!) можно жарить во фритюре. Для фритюра не годится сливочное масло — оно чадит и горит. Лучше возьмите растительное масло или комбиджир, говяжье сало, топленое масло, говяжий, свиной и бараний жир (так будет по-кавказски). Пельмени должны плавать в жиру. К пельменям хорошо подать заправку, которую готовят в том случае, если пельмени подают не в бульоне. Можно растолочь в ступке 4 зубчика чеснока и смешать их со стаканом сметаны. Хотите, подайте просто кислое молоко или кетчуп, томатную пасту, сметану, майонез, горчицу, столовый уксус, соевый соус. Пельмени — сытное кушанье, а потому хорошо сочетаются с мочеными яблоками, моченой брусникой.

ВАРЕНИКИ — родные братья пельменей. У вареников тоже может быть разная начинка, но мы приготовим сладкие — на десерт. Готовим начинку из творога. Берем 50 г сметаны, чуть-чуть сахарного песка и 250 г творога. Вместо сметаны можно размешать одно яйцо. Фарш перемешиваем — остальное вы знаете. Тесто для вареников такое же, как и для

меней формочки из теста должны быть большими — сделаем их стаканом или чашкой.

У народов Дагестана пельмени называются курзе. Особенность их приготовления в том, что края курзе защищают косичкой и не сворачивают раковинной. А фарши готовят с выдумкой. Чтобы приготовить такое блюдо, как **ЮМОРТГА КУРЗЕ**, надо «сочинить» следующий фарш. Мелко нарезанный репчатый лук (1 средней величины луковица) пережарим. Потом добавим сырое яйцо (2 штуки) мелко порежем зеленый лук (примерно столько же, сколько и репчатого). Добавим в фарш столовую ложку молока, соль и перец по вкусу. Эту начинку зальем в тесто, которое по кусочкам станем отрезать от общего «колобка». Сделаем в кусочке углубление пальцем, придавая ему форму мешочка, положим туда

порукодельничаем ладком

пельменей. Хотите вареники с яйцами? Сварите вкрутую 3 яйца, мелко порубите их и еще 250 г шпика. Смешайте их, добавив мелко порезанную и поджаренную луковицу, столовую ложку сметаны и чайную ложку сливочного масла.

На мой взгляд, пельмени хороши тем, что на них в гости можно звать кого угодно. Всем можно угодить. Приятного аппетита!

ВАША
МАРИЯ ИВАНОВНА.



ЦВЕТЕТ ПОД СНЕГОМ ФИАЛКА

За окном снег, пурга и вьюга, а у вас на подоконнике фиалка цветет. Чудо!

детским впечатлением.

Давайте попробуем возродить хорошую традицию. Сошьем вместе лошадку, ведь наступает ее год.

Возьмите кусок бязи или тика ярко-розового цвета размером 50 × 50 (лошадка получится высотой примерно 35 см). Еще потребуются ткань желтого, синего, белого и голубого цветов. Кусок шелкового шнура для хвоста и гривы, бусины или пуговицы для глаз, вата для набивки лошадки, крахмал и клей для ткани.

Чертеж можно увеличить. Для этого разложите образец на равные квадраты, как на рисунке, и повторите согласно рисунку все точки

Но, между прочим, надо знать, как за цветами ухаживать в тот или иной сезон года. Нынче зима, значит, для большинства комнатных растений наступает период относительного покоя. В это время поливать цветы нужно очень осторожно, водой комнатной температуры, отстоявшейся предварительно сутки. Если поливать часто, вода в цветочном горшке, как говорят цветоводы, «закисает». Особенно страдают молодые корешки, они первыми начинают загнивать. Не чаще 2—3 раз в неделю следует поливать вечнозеле-

пересечения контуров чертежа с линиями сетки.

Приступаем к крою. На схеме А (2 детали) — боковые части «туловища» и внешние части «ног». На схеме В (1 деталь) — «живот» и внутренние части «ног». На схеме С — «голова» (2 детали) и «уши» (4 детали). «Копыта» с подкроем для них пришивают отдельно. Их лучше сделать контрастного цвета, можно даже в клетку или полоску.

Все детали вырезайте с припуском на шов — 7—8 мм.

Боковые части «туловища» и внешние части «ног» складываем лицевыми сторонами и сшиваем по пунк-

ные. Гипеаструм, фуксии и другие растения — только чтобы не пересохла земляной ком. Бегонии, глосинии и другие луковичные — еще реже.

С началом отопительного сезона воздух в домах становится сухим. Листья желтеют и сохнут. Взбодрить растения можно, ополоснув их под душем. Крупные листья, например, фикусов, протирайте тряпкой. Поставьте банки с водой возле батарей и между горшками для увлажнения воздуха.

В. СМЕРНОВА

тирной линии, указанной на схеме А.

«Живот» и внутренние части «ног», а также боковые части «туловища» и внешние части «ног» складываем лицевыми сторонами и сшиваем.

Получившуюся деталь выворачиваем и набиваем ватой: сначала «ноги», потом «туловище» и «шею».

Теперь сшиваем детали «головы», выворачиваем и тоже набиваем ватой. Точно так же сшиваем «ушки», снизу собираем немного в сборку и затем сшиваем в «голову».

Пришиваем «голову» к «шее», разворачиваем ее так, чтобы хорошо было видно «морду». «Хвост» и «гриву» вшиваем в соответствующем месте, предварительно распустив для них шелковый шнур. Да, не забудьте сделать длинную челку!

Лошадку украсим аппликацией. Вырезаем из разноцветной ткани сердечки, кружочки, цветочки и наклеиваем их ей на бока. Бусины или пуговицы пришиваем туда, где должны быть глаза. А впрочем, их можно и просто вышить. Из щетины щетки получаются прекрасные ресницы, поверх которых вы потом наклеите «веки» (см. схему С). Они будут из той же ткани, что и сама лошадка.

Вашей новой игрушке — лошадке можно сшить шляпку и попонку, — тут уж пусть поработает ваша фантазия.



ЛОШАДКА В ШЛЯПКЕ

На странице 38 вы увидите изображение лошадки — веселого новогоднего талисмана. Автор, художник Мария ЛЫЧНИКОВА, рассказывает, как сделать такую игрушку.

У нас дома любили все вместе мастерить игрушки. Папа хорошо рисовал, и поэтому ему доверяли основную часть работы над игрушкой. Мама шила, а моя старшая сестренка раскрашивала. Я же, как правило, только портила работу. Впрочем, все мне прощалось — надо же человеку научиться труду! Таким образом, совместно сработанная игрушка невольно становилась для нас символом семейного сплочения, а для меня до сих пор остается ярким



Красота и здоровье

ВСЯ НАДЕЖДА НА БАБУШКУ

Я, конечно, не врач, чтобы рекомендовать то или иное чудодейственное средство для лечения волос, да и не взяла бы на себя такую ответственность. Но, как и многие женщины, столкнулась с проблемой ухода за волосами. И решила попробовать старинные народные средства, которыми пользовались наши бабушки. Расспросила знакомых, порылась в библиотеке. Добытые рецепты проверила на себе. Одни средства мне помогли, другие оказались бесполезными, затогодились моим подругам — видимо, с другим типом волос. Вот некоторые из них. Вреда не будет, а вдруг поможет?

СРЕДСТВА ДЛЯ УКРЕПЛЕНИЯ ВОЛОС.

- Приготовьте литр смеси из равных частей уксуса и воды. Положите в нее 100 г крапивы (по 50 г сухих корней и листьев) и варите 30 минут. Процеженным отваром каждый вечер, массируя, смачивайте кожу головы в течение недели.

- Если жирные волосы доставляют вам неприятность, вместо мыла попробуйте использовать сухую горчицу. Но часто это делать нельзя, чтобы не пересушить волосы.

- Для ополаскивания жирных волос приготовьте настой: столовую ложку смеси (зверобоя, тысячелистника, дубовой коры) насыпьте в эмалированную кастрюлю, залейте стаканом кипятку и поставьте ее на час в таз с кипящей водой. После этого процедите, остудите и пользуйтесь.

- Очень жирные волосы



попробуйте ополаскивать раствором нашатырного спирта (чайная ложка на литр теплой воды).

- Пожилым людям, у которых волосы стали тонкими, ломкими и тусклыми, я посоветую раз в неделю делать маску для волос. Столовую ложку растительного масла и желток одного яйца как следует размешайте, намажьте смесью волосы, укутайте полотенцем. Через полчаса тщательно вымойте голову в мыльной пене. Сушите, вытирая мягким полотенцем и не завязывая еще мокрые волосы платком.

СРЕДСТВА ОТ СИЛЬНОГО ВЫПАДЕНИЯ ВОЛОС.

- По столовой ложке меда, сока алоэ, чайная ложка чесночного сока. Такую смесь можно приготовить впрок в стеклянной банке и хранить в холодильнике. Перед тем как пользоваться, возьмите столовую ложку смеси, прибавьте к ней желток, размешайте все это и, разделив волосы на проборы, нанесите на кожу головы. Завяжите голову платком, наденьте сверху целлофа-

новый пакет и держите 20 минут. Затем хорошо промойте волосы. Возьмите еще один желток, нанесите на волосы и ополосните водой. Для последнего споласкивания можно приготовить отвар из полевого хвоща, ромашки или крапивы (3 столовые ложки травы залить литром кипятка, настаивать 30 минут). Перед споласкиванием отвар процедить. Примените это

средство пять раз подряд.

- Столовую ложку водки и желток размешать вместе и втереть в кожу головы. Через 40 минут сполоснуть горячей водой.

- При быстром выпадении волос и облысении могу посоветовать отвар, приготовленный из трех столовых ложек нарезанного корневища аира, проваренного в течение 15 минут в 0,5 л уксуса.

УШУ — ДЛЯ ВСЕХ, НО ОСОБЕННО ДЛЯ МАМ

Овладевшему этой старинной китайской гимнастикой не потребуются лекарства, утверждали восточные целители. Ушу повышает защитные свойства организма, продлевает срок жизни, делает сильным, ловким, красивым. Словом, сегодня мы с вами начинаем занятия гимнастикой ушу. Советуем найти для этого время всем: и папе, и детям, и маме. Маме особенно, ведь упражнения, которые мы предлагаем, предотвратят гинекологические заболевания. Ведет занятия инструктор-методист Московской школы оздоровительной гимнастики Ольга ДЕНИСОВА.

Любая гимнастика начинается с разминки. Традиционная китайская — с дыхательных упражнений.

Упр. 1. Поставим ноги шире плеч и чуть присядем. Стопы параллельны, руки согнуты в локтях, кулаки сжаты перед грудью, спина прямая. Сделаем вдох и с напряжением начинаем выпрямлять руки, постепенно разжимая кулаки (это движение делаем на задержке дыхания). Раскрыв ладони вперед, выдохнем низом живота (он должен как бы поджаться), напрягаем мышцы всего тела. После этого сбрас-



Рис. 1

сываем мышечное напряжение и полностью расслабляемся. Возвращаемся в исходное положение. Упражнение повторяем 7 раз.

Упр. 2. Встанем прямо, ноги на ширине плеч, руки опущены. Вращайте туловище вокруг вертикальной оси, руки при этом забрасывайте в сторону за спину. Руки расслаблены, движение начинается с бедер. Повторите не менее 30 раз, считая поворот влево и вправо за один цикл.

Упр. 3. Встаньте прямо, ноги на ширине плеч, руки опущены. Вращайте плечами сначала вперед, затем назад. Старайтесь поднять-опустить и продвинуть вперед-назад плечи как можно дальше. Темп медленный. Повторите 30 раз в каждую сторону.

Упр. 4. Наклоны головы вперед-назад, влево-вправо. Повороты головы, вращение головой влево, затем вправо. Каждое движение не менее 30 раз. Темп медленный.

Упр. 5. Встаньте прямо,

на каждый день

● Возможно, кому-то подойдет вот такое средство. Возьмите по щепоти измельченного корневища аира, корня лопуха, цветков ноготка и шишек хмеля. Ноготков и хмеля возьмите чуть меньше, чем аира и лопуха. Перемешайте, заварите литром кипятка. Процеженный отвар применяйте для смачивания головы на ночь.

СРЕДСТВА ПРОТИВ ПЕРХОТИ.

● Лимонная вода. Кожуру 4 лимонов варите в течение 15 минут в литре воды. Раз в неделю ополаскивайте волосы этим отваром.

● Свекольная вода. Возьмите 3-литровую банку, налейте в нее 1,5 л холодной воды. Очистите и порежьте свеклу и кладите ее в банку до тех пор, пока вода не поднимется до горла банки. Поставьте банку на подоконник и «за-

будьте» про нее на 5—6 дней до образования зеленой плесени. Пусть она вас не пугает. Свекольную воду вы процедите через марлю и будете применять после мытья головы, разводя горячей водой. Когда пользуетесь свекольной водой, голову надо мыть ржаным хлебом. 100—150 г черствого ржаного хлеба мелко крошат, заливают крутым кипятком. Кашицей

«намыливают» волосы, потом ополаскивают чистой водой.

Мыло или шампунь замените яйцом или простоквашей.

● Столовую ложку пижмы залейте 2 стаканами кипятка, оставьте на 2 часа. Процеженным отваром мойте волосы без мыла в течение месяца.

С. ПУЛИНА

ноги на ширине плеч, руки подняты над головой, правая рука держит запястье левой. Медленно вращайте корпус, прогибаясь как можно дальше назад-вбок-вниз, сначала в одну сторону, затем в другую. По 15 раз в каждую сторону.

Упр. 6. Встаньте прямо, ноги на ширине плеч, руки на поясе. Вращайте бедра, стараясь описать ими круг наибольшего диаметра. По 30 раз в каждую сторону.

Упр. 7. Встаньте прямо, затем чуть согните колени и положите на них кисти рук, смотрите прямо перед собой. Выполняйте круговые движения коленями сначала против часовой стрелки, затем по часовой стрелке. По 15 раз в каждую сторону.

Упр. 8. Встаньте прямо, поднимите одну ногу сантиметров на 10—15 над полом. Вращайте стопой сначала в одну сторону, затем в другую. По 15 раз в каждую сторону. То же другой ногой.

А теперь сделаем несколько упражнений, подражая движениям животных.

1. «Воробей». Встаньте прямо. Затем согните ноги в коленях и наклонитесь вперед так, чтобы туловище было параллельно земле. Руки отведите как можно дальше назад за спину, а голову приподнимите, встаньте на носки. Сохраняя это положение, попытайтесь сделать небольшой пружинящий скачок впе-



Рис. 2

ред, затем другой. Ноги не выпрямляйте, дыхание не задерживайте. Попрыгайте так в течение минуты. Скачки должны быть ритмичными (рис. 1).

2. «Панда» (бамбуковый медведь). Сядьте на пол, согните ноги и обхватите голени руками. Медленно откиньтесь назад, не заваливаясь набок. Когда спина коснется пола, не разжимая рук, охватывающих голени, легким толчком возвратитесь назад и втяните живот. Повторите 15 раз (рис. 2).

3. «Черепашка». Встаньте на колени и сядьте на пятки, носки вытянуты, спина прямая. Слегка раздвиньте колени и заведите руки за спину, пальцы сцепите. Наклоните туловище так, чтобы голова касалась пола впереди коленей. Руки со сцепленными пальцами поднимите вертикально, вывернув ладони вверх. Задержитесь в этом положении на 5 секунд. Повторите 7 раз (рис. 3).

В заключение освоим две стойки китайской гимнастики ушу. В этих стойках вы



Рис. 3

будете выполнять специальные упражнения, направленные на профилактику гинекологических заболеваний и лечение их начальных стадий.

1. «Стойка всадника» («мабу»). Ноги поставьте чуть шире плеч, стопы параллельно. Согните ноги так, чтобы бедра были параллельны земле, а колени не выступали за пальцы



Рис. 4

ног. Опирайтесь на полную стопу, ягодицы не должны выходить за линию спины, если посмотреть на вас сбоку. Руки на поясе. Слегка покачиваясь, постарайтесь для начала удержаться в этом положении 40—60

секунд. Дыхание должно быть спокойным (рис. 4).

2. «Стойка лучника» («гунбу»). Левую ногу поставьте вперед, стопа направлена прямо, бедро параллельно земле. Правая нога вытянута назад, стопа развернута под 45 градусов к левой. Туловище развернуто вперед, руки на поясе. Оставайтесь в этой позиции 30—40 секунд. Затем, не поднимая таза («прокрутившись» в тазобедренных суставах), перейдите в правостороннюю стойку (так, чтобы впереди была правая нога) и снова задержитесь в этом положении на 30—40 секунд. Повторите 7 раз (рис. 5).

Упражнения выполняйте в указанной последовательности. Их можно делать вместо утренней зарядки и наряду с ней. Занимайтесь в любое время дня, но не раньше, чем спустя 1,5—2 часа после еды и не позже, чем за 1,5 часа до сна. После занятий желателен душ или обтирание мокрым полотенцем.

Чтобы избежать неожиданностей, перед занятиями посоветуйтесь с врачом.

Рис. 5



Красота и здоровье

Секреты со всего света

РАДИ НИХ САМИХ

Нина Риччи — одна из самых знаменитых в мире художников-модельеров, основательница всемирно известной фирмы, носящей ее имя. Девиз мадам Риччи — одевать женщин «ради них самих», подчеркивая индивидуальный стиль и женственность, открывая миру гармонию, заключенную в каждом человеке.

На снимках (здесь и на первой странице «Хозяюшки») — несколько моделей из последней коллекции фирмы, показанной недавно советским зрителям. Все эти вещи элегантны, современны, но совсем не вычурны, напротив, просты и предназначены не одним лишь юным и стройным. Как вам кажется, понравятся они нашим женщинам?



«Хозяюшка» оформлена с участием художника С. БОГАЧЕВА.

**«МНЕ НРАВИТСЯ
МОЙ
ВОЗРАСТ —
50 ЛЕТ»**



Эти слова принадлежат знаменитой кинозвезде Софи Лорен. И она не кривит душой! Многие женщины (и мужчины, кстати, тоже) превыше всего ценят очарование зрелости. Французы вообще считают, что женщина до 30 лет еще не сформировалась, не обрела свой собственный неповторимый стиль.

Недавно Софи Лорен издала книгу «Женщины и красота». В ней не только советы о том, как отдалить старость. Книга — как бы путеводитель в обретении своего стиля и уверенности в себе. В ней много говорится о физической и моральной дисциплине, тем более необходимой, чем старше становится женщина, и о том, как воспринимать себя во времени, которое уходит.

Именно в наличии дисциплины, выдержки, настойчивости видит актриса разницу между очаровательной и — уввы — обыкновенной женщиной. Если девушка юна и красива, но ей не хватает дисциплины, она разбросанна, неогранизована, ничего не доводит до конца, то с возрастом красота уйдет. Если же, при скромных внешних данных, женщина обладает характером, если личность ее неординарна — то ее очарование с годами только возрастает. Софи Лорен утверждает: источник молодости — это ваш разум. А лучшая форма выражения женской красоты — простота и спокойствие.

Впрочем, философия философия, а как, к примеру, сохранить гладким лицо и эластичной кожу? Много-

летний опыт кинозвезды вызывает доверие к ее советам. Для кожи полезна вода, считает Софи Лорен и потому в день выпивает около 7 чашек воды. Время от времени она проделывает такую процедуру: погружает лицо в ледяную воду с плавающими в ней кубиками льда. В ванну добавляет щепотку сухих листьев мяты, чтобы кожа была гладкой и мягкой.

А чтобы сохранить фигуру, Софи Лорен ест три раза в день, причем понемногу. В перерывах не перекусывает. И очень много ходит пешком. По ее мнению, ходьба — самое простое и действенное физическое упражнение.

В конце концов очарование, считает актриса, — это всего-навсего выражение вашей сути.

Февраль

Февраль спокойнее января в деловом отношении. Однако есть опасность дорожно-транспортных происшествий и несчастных случаев. Наиболее неприятны в этом отношении периоды 2—8, 10—14 и 17—24.

Пожилым людям порекомендуем быть особенно осторожными на улицах 24—28. Будет неплохо, если вы уделите больше внимания уходу за собой. Наиболее благоприятные для этого дни 1—3, 8—10, 24—26.

Полнолуние 9—10, новолуние 25. Луна в нисходящем узле 9, в восходящем 23—24. Напоминаем, что дела лучше начинать на растущей Луне (от новолуния до полнолуния), а заканчивать — на убывающей. Желания чаще исполняются, когда Луна в восходящем узле, в нисходящем это менее вероятно.

ОВЕН (21.3—20.4).



На работе дел невпроворот, зато радует общение с друзьями. Недоразумения в домашнем кругу и с родителями возможны 1—15 (особенно 2—4). На последней неделе следует соблюдать особую осторожность в обращении с режущими инструментами. Употребление алкоголя, особенно 11, 12, 16—19, может привести к тяжелым последствиям — впрочем, и все другие дни в этом смысле небезопасны.

ТЕЛЕЦ (21.4—21.5).



Вы должны осторожно относиться к слухам: возможны разного рода неприятности и потери из-за дезинформации. Успех сопутствует Тельцам, которые связаны с творческой работой. Вторая половина месяца удачнее первой. Как и в январе, есть вероятность далекой поездки. Перспективы в любви открываются с 20. Активные действия 20—28 могут улучшить ваше положение на работе и, во всяком случае, произведут хорошее впечатление. Полоса удач 21—28.

БЛИЗНЕЦЫ (22.5—21.6).

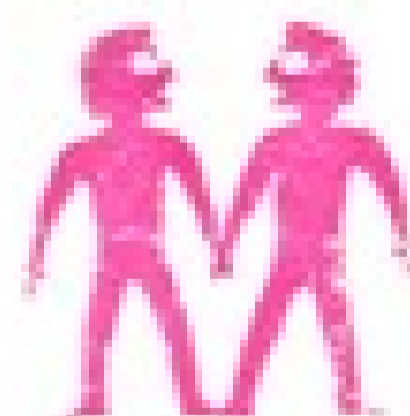

Личные дела и контакты с официальными инстанциями поглотят львиную долю вашего времени. 8—11 вероятно не слишком приятная новость. Энергичные действия 19—28 могут принести финансовую выгоду. В начале месяца вероятно ухудшение самочувствия, но голова будет работать отлично: используйте период 1—15 для ре-

шения своих проблем. Сердечные дела развиваются неплохо, но полностью ваших надежд не оправдают.

РАК (22.6—23.7).



Месяц большой неопределенности, в том числе и в отношении заработка. Много времени отнимут домашние дела. После 15 открывается перспектива получить некую прибыль. Вероятность тактического просчета в общении с официальными лицами 17—22. Эмоционально богатая полоса 20—25.

ЛЕВ (24.7—23.8).



Обилие информации, полная загруженность работой и активизация сердечных дел. Во всех сферах можно рассчитывать на помощь друзей и коллег, особенно после 15. С 9 по 19 вероятно ухудшение самочувствия. Если вы решите заняться своим здоровьем (давно пора!), лучше сделать это в начале месяца. Творческая активность сопутствует вам весь месяц, особенно к концу его. Между 9 и 12, также 18—21 рекомендуется осторожнее вести себя на улице, в транспорте.

ДЕВА (24.8—23.9).



Развитие успехов января, высокая деловая активность, но до 20 практических результатов от всего этого мало. Напряженная обстановка на работе 12—20. Неожиданные неприятности вероятны 9—11: берегитесь травмы. Лучшая полоса в делах и любви 22—28.

ВЕСЫ (24.9—23.10).



Почти точное повторение ситуации января с той разницей, что больше времени высвободится для творческой работы и, весьма вероятно, порадуют успехами дети. Не исключено, что 7—10 друзья обратятся к вам за помощью. 14—22 в вашем внимании будут особенно нуждаться престарелые члены семьи.

СКОРПИОН (24.10—22.11).



Вас ожидают важные известия по официальной линии или от дальних родственников. Постарайтесь избежать конфликтов на работе 8—11. Существенное приобретение по хозяйству вероятно после 17. Не будьте слишком строги с детьми 18—22. Убывающая, казалось бы, любовь имеет шанс набрать силу после 10. Соблюдайте хладнокровие в нестандартной ситуации 20—25, и вы можете выиграть важную жизненную битву.

СТРЕЛЕЦ (23.11—21.12).



Как и в январе, остро стоит проблема благосостояния, но к концу месяца она разрешится в вашу пользу. В профессиональной сфере намечаются перемены, о характере которых вы сможете судить по событиям 8—19. В любви не дайте себя увлечь на разрушительный путь 10—17. В период 19—24 будьте осторожны в обращении с жидкостями. В целом 15—28 — благополучная полоса.

КОЗЕРОГ (22.12—20.1).



Февраль — удачный для вас месяц. Ваши авторитет

и влияние возрастут и укрепятся. Многим Козерогам «светит» повышение по службе. В отношениях с коллегами и тем более с подчиненными лучше не перегибать палку с 12 по 20 — это чревато серьезными конфликтами. Блестящая идея 25—28 определит задачи на март.

ВОДОЛЕЙ (21.1—19.2).



Всеми силами сдерживайте свое раздражение, толкающее на необдуманные действия. Неожиданное везение 24—28 будет вам наградой, если вы посвятите этот месяц тем, кто нуждается в вашей помощи. Критические ситуации вероятны 9—12 и 19—23. Накал страстей 20—23 найдет разумный выход 24—25. Если Водолею суждено влюбиться в феврале, это будет весьма необычная любовь.

РЫБЫ (20.2—20.3).



Вас ожидают активная общественная жизнь, напряженная работа и не очень хорошее самочувствие. Не слишком раскрывайте свои планы — возможна встреча с недоброжелателями. Тактика месяца: не столько продвигаться вперед, сколько подтягивать арьергард и укреплять тыл. 8—14 имеет смысл проявить активность: ваш замысел может осуществиться. 20—25 вероятно удачная идея, прояснение давно мучающей вас загадки. Весь февраль Рыбам не до любви.

Прогноз на январь 1990 г. опубликован в журнале «Крестьянка» № 12 за прошлый год.

В шестидесятые годы модно было собирать фотокарточки артистов. Мы, девочки, помню, раскладывали на столе свои коллекции и проводили конкурс красоты. Элина Быстрицкая, Инна Макарова, Ирина Скобцева, Людмила Целиковская, Наталья Фатеева — выбирать было из кого! И все же после долгих споров первой красавицей признавали Аллу Ларионову. Бегали в наш маленький кинотеатр, чтобы затаив дыхание встретиться с ней «живьем». Только однажды не простили мы ей, когда в фильме «Ко мне, Мухтар!» ее героиня предала собаку... И вот теперь, через столько лет, рассказываю Алле Дмитриевне о том, детском, незабываемом...



И смех, и слезы, и любовь

— Съёмки «Мухтара» начались с конца. С того самого момента, когда собака должна была наброситься на меня — предательницу. Она меня еще не знала. Охрана стояла с брандспойтами, ведь Мухтара «играла» огромная немецкая овчарка. Под каракулевым рукавом шубы, в которой я бежала к собаке, была толстая кожаная повязка. И даже это не спасло. Мухтар так набросился на меня, что я упала и шляпа роскошной дамы улетела в сторону. Все перепугались, и Юра Никулин тоже. Но дубль получился неудачный, и я настояла еще на двух. Сама потом удивлялась своей смелости. А с Мухтаром мы все-таки подружались, и это видно в картине.

Почти в то же время, когда зазвучало имя Ларионовой, взошла «звезда» Николая Рыбникова. «Весна на Заречной улице», «Высота», «Девчата» — по сколько раз ходили люди на эти фильмы! Вся страна запела песни рыбниковских героев про «заводскую проходную, что в люди вывела меня», «Не кочегары мы, не плотники...». И герои многим до сих пор памяты, и песни.

— С Рыбниковым, — Алла Дмитриевна мужа зовет по фамилии, — мы познакомились еще во ВГИКе, во время уче-

бы. Лет шесть ловил меня повсюду, и даже свадьба состоялась на ходу. Это было в Белоруссии, я тогда снималась в «Полесской легенде», а он в «Высоте». Нагрянул неожиданно, за два часа нас расписали, и муж уехал опять на съемки. В фильме «Высота», помните, есть такой эпизод, когда рыбниковский герой смотрится в зеркало и говорит: «Ну, Коля, прощай твоя холостяцкая жизнь!» Когда в Доме кино была премьера, зал на этой фразе аплодировал — так нас поздравили.

Вместе снимались немного. Хотя сценарий фильма «Седьмое небо» был написан специально для нас. Фильм о любви. Рыбников играл шахтопроходчика, я — московскую дамочку.

— Роли у вас разнились: поэтичность, светскость, изящество ваших героинь и земные, из самой жизни взятые рыбниковские рабочие парни. Насколько вы играли самих себя в фильмах?

В жизни вы тоже разные?

— Мы разные, и каждый в какой-то мере играл себя. Наверное, потому и прожили вместе столько лет. Иначе, думаю, было бы скучно. Не буду идеализировать: все бывает как у всех. Хотя в актерских семьях свои заботы. Мы почти не видели, как росли наши дочери Алена и Ариша: бесконечные поездки на съемки, гастроли... Спасибо маме. В доме висело два портрета — мой и Рыбникова, и бабушка, чтобы дети не забывали нас, все время напоминала: это — мама, а это — папа. Девочки так привыкли к портретам, что, когда однажды с трехлетней Аришкой я сидела в очереди в детской поликлинике, она, увидев портрет на стене, вдруг закричала: «А это папа!» О боже, с портрета смотрел

Никита Сергеевич Хрущев! Смех и слезы...

Это и вина, и беда наша. Они так ждали, скучали. То, что недодано маленьким, взрослым не вернешь. В детстве они снялись с отцом в двух фильмах, но по нашей стезе не пошли. Мы не настаивали. Судьба актерская и прекрасна, и жестока, неблагодарна. Она, знаете, подобна сцене, на которой, как нигде больше, играет роль Его Величество Случай.

— Таким случаем для вас, наверное, была «Анна на шее»?

— Сначала я попала в сказку. Еще студенткой режиссер Александр Птушко пригласил меня на роль Любавы в «Садко». С этим фильмом мы поехали на международный кинофестиваль в Венецию и привезли оттуда приз «Серебряный лев».

Тогда мне было чуть больше двадцати.

И вот «Анна на шее»... Мой любимый Чехов. Я играла его

Прием в психологической консультации на страницах «Крестьянки» ведет доктор психологических наук, доцент факультета психологии МГУ Алла Семеновна СПИВАКОВСКАЯ.



**ТАКОЙ,
КАК ВЫ,
БОЛЬШЕ
НЕТ**

Анну — скромную гимназистку, вышедшую ради денег замуж за противного старика и превращающуюся буквально на глазах у зрителей в циничную светскую львицу. Фильм вышел на экраны 13 мая 1954 года, а на следующий день я действительно проснулась знаменитой. Началось несусветное что-то. Горы цветов, многочисленные толпы поклонников, автографы...

После «Анны» снималась каждый год. Работала с такими блистательными партнерами, как А. Вертинский, М. Жаров, А. Сашин-Никольский, Э. Гарин, С. Столяров... Около сорока фильмов осталось за плечами. И у Рыбникова столько же.

Грустью пахнет уходящее время. И стихи Жерара Филипа, посвященные ей, и восхищение Арагона, Лемешева, Тарасовой, Бернеса, Шульженко... И Париж, Венеция, рукоплещущие залы — все это было...

— А есть ли что-то в вашей судьбе, о чем вы жалеете?

— Жалею, что не было в наше время тех возможностей, какие есть сегодня не только у талантливых актеров и режиссеров, но даже у молодых девочек, нечаянно получивших корону на конкурсе красоты. Помню, в Венеции после кинофестиваля зарубежные продюсеры буквально засыпали меня предложениями. Кто знает, как могла сложиться судьба. Но тогда мысль принять предложение даже в голову не могла прийти, это считалось равносильным предательству. Варилась в собственном соку. Отечественный кинематограф много от этого потерял. Сейчас начали понимать...

— Кстати, что вы думаете о конкурсах красоты?

— Зрелище смешное и грустное. Нет, девочки здесь ни при чем. Я не ханжа и не против конкурсов красоты. Но так много в этом деле безвкусицы, подражания западным образцам. Да и не ко времени это, поймите! Нашей замотанной женщине, которая не только красивой одежды купить себе не может, но даже элементарных средств ухода за собой — ведь ни косметики, ни крема, ни даже мыла теперь нет в продаже — предлагают эталон, не обеспеченный жизнью.

Дивлюсь еще нашей способности довести любую идею до абсурда. Вот прочитала недавно, что в женской колонии — в тюрьме! — состоялся конкурс красоты... А за что сидит первая «красавица» — умолчали.

— Алла Дмитриевна, чисто женское любопытство: что помогает вам держаться в отличной форме? Гимнастика?

— Никакой гимнастики. Спортом в молодости занималась. Сейчас — лишь диета. А движений, беготни и без гимнастики хватает нынешним женщинам. Я — не исключение.

— Что вас раздражает, мучает, причиняет боль?

— Нестерпимо больно, когда уходят из жизни близкие люди, друзья. Когда моя девяностолетняя мама лежит прикованная к постели в соседней комнате и я ничем не могу помочь. Но она среди родных ей людей, детей, внуков. А сколько таких, как она, простых русских старух, некогда неутомимых тружениц, прошедших и войны, и голод, и репрессии, доживают в полном одиночестве на крохотные пенсии или умирают в казенных стенах. Говорим, говорим о прошлом, а в настоящем страдающих увидеть не умеем.

За плечами столько пережитого, выстраданного, потому, может быть, и чувствуешь глубже, и разумом можешь больше понять. Хочется поделиться с людьми, хочется играть, но предложений, увы, не так много. Снялась недавно у Николая Губенко в его ленте «Запретная зона». Какой это был стимул! Жизнь снова обрела прекрасный смысл.

А с Рыбниковым зрители вновь встретились в фильме «Выйти замуж за капитана» и тут же присудили ему — по опросу журнала «Советский экран» — первую премию за исполнение эпизодической роли. Помните, был там такой противный мужик в коммуналке, который пытался выжить свою молодую соседку из квартиры... Годы идут, герои наши меняются.

Душа женская жива прежде всего своим состраданием, соучастием. Этим замечательны мои подруги: Нонна Мордюкова, Лариса Лужина, Майя Булгакова, Люся Гурченко, Муза Крепкогорская... Сегодня, когда авторитеты рушатся с легкостью, жизнь наша не устроена, остается то единственное, на чем может отдохнуть душа, — бескорыстие, соучастие, умение жертвовать ради другого.

...Наш разговор шел к концу, когда в дом вошел увешанный сумками, тяжело дыша, — видно, что из очередей, — Николай Николаевич Рыбников. И я не решилась задавать ему вопросы об искусстве...

Беседу вела Татьяна ПАНИНА.

За время моей более чем 15-летней работы психологом-консультантом по семейным проблемам я имела возможность познакомиться с сотнями семей, переживающих критические периоды своей жизни.

Я также получаю много писем, в которых женщины спрашивают: почему муж, семья перестали приносить ощущение счастья, почему вместо окрыленности любовью наступило тягостное напряжение, куда ушла радость?

Понимая, что ответить на все вопросы и все письма у меня нет возможности, я с радостью приняла предложение «Крестьянки» организовать заочную психологическую консультацию по семейным проблемам на страницах журнала. Психологических консультаций в нашей стране до обидного мало, они есть в основном в столичных городах, да и то не во всех, и доступны немногим. Но более веским основанием для регулярных психологических консультаций в журнале считаю все-таки другое. Я уверена, что большинство семей, испытывающих те или иные трудности, обладают всеми необходимыми возможностями, чтобы сделать свою семейную жизнь радостной и гармоничной. Каждая женщина и каждый мужчина могут научиться быть счастливыми в супружестве, стать психологом для себя и своей семьи. Я много раз наблюдала, какие удивительные превращения происходят с людьми, которые поверили, что изменения возможны, и начали действовать.

В рассказах о семейной жизни обычно предстает то, что уже осознано людьми: они говорят о видимой, «надводной» части семейного «айсберга», а самое существенное — причины и пути преодоления трудностей — чаще всего находится в его скрытой части. Именно поэтому даже умный и квалифицированный совет психолога бывает не услышан, не воспринят, а значит, совершенно бесполезен. Психологические консультации могут быть поняты, как на-



хождение особых «линз» или «очков», с помощью которых мужья и жены как раз и могут разглядеть невидимую часть «айсберга» своих отношений.

...Первый признак семейного неблагополучия — отсутствие улыбки на женском лице. Напряженно сжатые губы, горестная морщина, перерезающая лоб, потухшие, без блеска глаза, унылое, страдальческое или злое выражение лица, тяжелая походка. Когда я встречаю такую женщину, то испытываю боль и понимаю, что в доме у нее неладно.

Желая что-то изменить в своей жизни, мы, женщины, начинаем действовать сти-

хийно, напролом: негодуем, плачем, кричим, закатываем сцены, забывая, что нет ничего отвратительнее для мужчины и более для детей, чем громоподобная женщина, проклинающая, угрожающая и оскорбляющая. Не лучше и самоуничтожительные стоны, слезы бессилия, мольбы о жалости, просьбы уважения, вымаливание любви. Не приносят успеха и меры по типу «лишения любви»: отказ от общения, молчание, запрет на интимность. А если прибавить к этому неизбежное тягостное чувство вины, которое возникает всякий раз после очередной «бурной сцены»? Словом, что бы вы ни делали под влиянием обиды или злости, раздражения

или отчаяния, все это не только не приведет к успеху, а, наоборот, еще крепче завяжет узлы семейного конфликта.

Но какой бы безвыходной и тупиковой ни представлялась вам семейная ситуация, знайте: все может неожиданно измениться, если решительно отказаться от попыток переделать жизнь старыми, негодными средствами и приложить все силы к поиску новых.

Нынешняя сложная ситуация возникла не сразу, не в один день. Боль, обиды, проблемы накапливались постепенно. Поэтому таким же постепенным и, может быть, длительным должен быть и процесс исцеления семьи.

Итак, каким будет наш первый шаг? Для начала выберем удобный момент и посвятим полчаса самой себе.

Я попрошу вас занять удобное место в кресле или на диване. Вытяните ноги, свободно положите руки, постарайтесь хотя бы чуть-чуть расслабиться и немного подумать о себе... Перестанем, хотя бы на эти полчаса, вновь и вновь перебирать в памяти обидные, ранящие слова, не будем возвращаться к мрачным воспоминаниям. Глубоко вздохнем, и спросим себя: «Кто Я? Какая Я?»

Подумаем о себе в такие моменты, когда мы себе нравимся. Может быть, вспомнится день, когда вы завершили какое-то важное дело и ваши сослуживцы отметили ваш успех, может быть, у вас есть интересная работа, которая всегда приносит радость. А может быть, вы просто вспомните день, когда на вас было новое платье и вы получили множество комплиментов. Или гуляли по лесу, и ваша душа наполнилась особым чувством покоя и связанности со всем миром. Или сделали кому-то что-то нужное и приятное, кому-то помогли... Постарайтесь как можно полнее сосредоточиться на ваших чувствах в такие моменты, и вы поймете, что значит чувствовать свою высокую **САМОЦЕННОСТЬ**.

Самоценность — самый главный психологический фактор, который определяет все то, что происходит с человеком внутри его собственного душевного мира и вокруг него, в общении с другими людьми. Это картина себя самого, своей индивидуальной значимости, которая есть у каждого из нас. Чувство самоценности не наследственное или запрограммированное природой качество. Формируется оно постоянно, от рождения до смерти. Поэтому, дорогие женщины, пока мы живы, никогда не поздно по достоинству оценить себя. Любой, даже самый трудный, момент нашей жизни может стать начальным толчком в улучшении своего отношения к самой себе.

Теперь подумаем о том, как научиться чувствовать свою высокую самоценность ежедневно. Вот какие слова может говорить себе абсолютно каждая женщина:

«Я — это Я. Во всем мире нет абсолютно такой же, как Я. Есть люди, которые в чем-то схожи со мной, но нет никого, кто был бы в точности такой же, как Я. Поэтому все, что исходит от меня — это подлинно мое, потому что Я одна выбрала это. Мне принадлежит все, что есть во мне. Мое тело, включая все, что в нем есть; мое сознание, включая все мои мысли; мои

Детей воспитывают родители. А РОДИТЕЛЕЙ?

Роль родителей в воспитании ребенка незаменима. Они главные «проектировщики, конструкторы и строители» детской личности. Вот почему так важно знать, насколько успешно умеем мы справляться с такой сложной и ответственной задачей, как формирование человеческой личности.

Внимательно прочтите предлагаемые вопросы. Постарайтесь ответить на них откровенно. Тест дополнит ваше представление о себе как о родителях, поможет сделать определенные выводы относительно проблем воспитания детей.

Вопросы	Ответы			
	Можете ли вы:	Могу и всегда так поступаю	Могу, но не всегда так поступаю	Не могу
1. В любой момент оставить все свои дела и заняться ребенком?	А	Б	В	
2. Посоветоваться с ребенком, невзирая на его возраст?	А	Б	В	
3. Признаться ребенку в ошибке, совершенной по отношению к нему?	А	Б	В	
4. Извиниться перед ребенком в случае своей неправоты?	А	Б	В	
5. Овладеть собой и сохранить самообладание, даже если поступок ребенка вывел вас из себя?	А	Б	В	
6. Поставить себя на место ребенка?	А	Б	В	
7. Поверить хотя бы на минуту, что вы добрая фея (прекрасный принц)?	А	Б	В	
8. Рассказать ребенку поучительный случай из детства, представляющий вас в невыгодном свете?	А	Б	В	
9. Всегда воздерживаться от употребления слов и выражений, которые могут ранить ребенка?	А	Б	В	
10. Пообещать ребенку исполнить его желание за хорошее поведение?	А	Б	В	
11. Выделить ребенку один день, когда он может делать, что желает, и вести себя, как хочет, и ни во что не вмешиваться?	А	Б	В	
12. Не прореагировать, если ваш ребенок ударил, грубо толкнул или просто незаслуженно обидел другого ребенка?	А	Б	В	
13. Устоять против детских просьб и слез, если уверены, что это каприз. мимолетная прихоть?	А	Б	В	

Подсчитайте очки. Ответ «А» оценивается в 3 очка, ответ «Б» в 2 очка, ответ «В» в 1 очко.

ЕСЛИ ВЫ НАБРАЛИ ОТ 30 ДО 39 ОЧКОВ, это значит, что ребенок — самая большая ценность в вашей жизни. Вы стремитесь не только понять, но и узнать его, относитесь к нему с уважением, придерживаетесь наиболее прогрессивных принципов воспитания и постоянной линии поведения. Другими словами, вы действуете правильно и можете надеяться на хорошие результаты.

СУММА ОТ 16 ДО 30 ОЧКОВ: забота о ребенке для вас вопрос первостепенной важности. Вы обладаете способностями воспитателя, но на практике не всегда применяете их последовательно и целенаправленно. Порой вы чересчур строги, в других случаях — излишне мягки, кроме того, вы склонны к компромиссам, которые ослабляют воспитательный эффект. Вам следует серьезно задуматься над своим подходом к воспитанию ребенка.

ЧИСЛО ОЧКОВ МЕНЕЕ 16 говорит о том, что у вас серьезные проблемы с воспитанием ребенка. Вам недостает либо знаний, либо желаний и стремления сделать ребенка личностью, а возможно, и того, и другого. Советуем обратиться к помощи специалистов — педагогов и психологов, познакомиться с публикациями по вопросам семейного воспитания.

(Перевод с болгарского.)

глаза, включая все образы, которые они могут увидеть; мои чувства, какими бы они ни были — злость, раздражение, радость, напряжение, страх, любовь, разочарование, нежность, покой; мне принадлежит мой рот и все слова, которые он может произносить — вежливые или грубые, нежные или строгие, правильные или неправильные; мне принадлежит мой голос, громкий или тихий; мне принадлежат все мои действия, обращенные ко мне самой или к другим людям.

Мне принадлежат все мои фантазии, мои сны, мои мечты, мои желания и мои страхи. Мне принадлежат все мои победы и успехи, все мои достижения и все мои ошибки. Это все — мое, это все принадлежит мне, и Я владею всем этим. А поскольку это все мое, Я могу очень близко познакомиться с самой собой. Знакомясь с собой, Я могу полюбить себя и крепко подружиться с собой, с каждой частью себя. Я могу сделать так, чтобы все во мне содействовало моим жизненным интересам и моим жизненным планам. Я знаю, что есть во мне нечто, что настораживает и озадачивает меня, а есть кое-что во мне, чего Я не знаю. Но насколько Я смогу подружиться с самой собой и полюбить себя, настолько Я смогу мужественно и спокойно искать причины того, что меня в самой себе затрудняет. Я могу открывать в себе все больше и больше нового, все новые и новые пути узнавания самой себя. Все, что Я чувствую и замечаю, все, что Я говорю и делаю в данный момент, — это мое. Я могу отбросить то, что мне показалось неподходящим для меня, и Я могу накапливать и увеличивать в себе то, что Я считаю нужным и подходящим для меня.

Я могу видеть, слышать, чувствовать, говорить и думать, Я могу действовать. А значит, у меня есть инструменты для жизни, для того, чтобы быть близкой с другими людьми, для того, чтобы вносить разумность и порядок в мир людей и вещей вокруг меня. Я принадлежу себе, Я владею собой, и поэтому Я могу строить себя. Я — это Я, и Я — это здорово! Поэтому у меня есть все основания для радостной и спокойной улыбки».

Попробуйте, дорогие женщины, говорить себе примерно такие слова каждое утро и каждый вечер, и я уверена, что у каждой найдется немало оснований для улыбки, адресованной самой себе.

Женщина с высокой и наполненной самоценностью, независимо от ее воли и сознания, создает вокруг себя атмосферу спокойствия, доброжелательности и любви. Ваши близкие могут начать чувствовать, как начали чувствовать и вы сами: от того, что вы пришли в этот мир, он стал немного лучше, богаче, интереснее... Вас начнут слушать, к вам начнут присматриваться, вами начнут интересоваться, может быть, так, как этого не было никогда раньше в вашей жизни...

А это означает, что вы одержали первую победу. Вы сделали верный первый шаг, за которым обязательно последуют другие. Но о других мы поговорим во время наших следующих психологических консультаций.

Снимок прислал
на наш фотоконкурс М. ВОЛКОВ.

Из ситца?

Не может



«В искусстве костюма, как и в каждом искусстве, все держится на чуть-чуть: убери строчку, измени цвет, выпрями линию — и... уйдет красота», — говорит известный художник-модельер Тамара САНЧЕС.



Фото Б. ЗАДВИЛЯ.

На конкурсах модельеров коллекции обычно показывают под порядковым номером, не называя автора — чтобы создать равные условия для маститых и новичков, не влиять на объективность жюри. Но когда появляются ситцевые модели Тамары Санчес, ни у кого не возникает

сомнения в ее авторстве. Эти вещи уникальны, ни на что не похожи и потому мгновенно узнаваемы. Как художник складывает великолепные мозаичные композиции из разноцветных кусочков стекла, так и Санчес, сшивая лоскутки ситца, добивается нужного ей сочетания цветов, не-

ПО ВАШЕЙ ПРОСЬБЕ

«ВЕЧЕРЕЛО. Я СТОЯЛА У ВОРОТ»

Надежда Плевицкая родилась в глуши Курской губернии, пела в церковном хоре, в пятнадцать лет бежала из монастыря, была горничной и циркачкой. Замеченная и благословленная Леонидом Собиновым, она покоряет русскую эстраду, во время гражданской эмигрирует, в сорок первом погибает во французской тюрьме.

Весной 1919 года на концерт Надежды Васильевны Плевицкой пришла тринадцатилетняя девочка, мечтавшая о сцене. — и вот что она запомнила на всю жизнь:

«Пластинки с ее голосом были в каждом доме. Были они и у нас. С детства запомнила спетые ею русские песни (для меня они тогда были «песнями Плевицкой») — «Помню, я еще малодушкой была», «Ухарь-купец», «Умер бедняга в больнице военной», «Шумел, горел пожар московский», могла слушать их бесконечное число раз. Для меня, как, очевидно, и для многих, Плевицкая открыла очарование русской песни, сделала ее по-особенному близкой и понятной...»

Появление певицы зал встретил овацией. Я ожидала увидеть ее в народном костюме, сарафане, кокошнике и чуть ли не в лаптях. Такое представление сложилось после ее пластинок, а на сцену вышла стройная женщина в длинном, сером с зеленым вечернем платье со шлейфом, в серебряных туфлях, с очень крупными, «с булыжник», бриллиантами, гладко зачесанными волосами, уложенными на затылке в большой пучок. Вот она запела, и все исчезло — и зал, и сцена, и сам театр, осталась только магия необыкновенно красивого, грудного, мягкого голоса, не сильного, но заставляющего внимать каждому

его звуку.

Особое впечатление на меня произвела песня «По старой Калужской дороге», которую тогда впервые услышала. Исполнение Плевицкой так врезалось в память, что до сих пор слышу каждую ее интонацию, вижу каждый ее жест. Когда певица доходила до строчки «Стой!» — крикнул свирепый разбойник, весь зал вздрагивал. А ведь она не кричала — только произносила это слово «стой!» чуть громче предыдущих и подчеркивала его жестом — рукой, взметнувшейся вверх. И вкладывала в это столько страсти и зловещего смысла, что мороз шел по коже от предчувствия надвигающейся трагедии.

Никого лучше Плевицкой в жанре русской народной песни не слышала. И хотя я время от времени включала в свой репертуар русские песни, те, что слышала у Плевицкой, не пела никогда. Исключением была «По старой Калужской дороге», которую я отважилась спеть на памятном вступительном экзамене у Синельникова, но никогда больше к ней не возвращалась. След, оставшийся на песне после Плевицкой, настолько ярко запечатлелся в моей памяти, исполнение было настолько совершенным, что не давало места для иного прочтения песни, к которому, кажется, и прибавить нечего. Клавдия ШУЛЬЖЕНКО».

ПЕСНЯ

Стихи и музыка
Евгения ГРЕБЕНКИ.

*Молода еще девица я была,
Наша армия в поход куда-то шла.*

*Вечерело. Я стояла у ворот —
А по улице все конница идет.*

*К воротам подъехал барин молодой,
Мне сказал: «Напой, красавица, водой!»*

*Он напился, крепко руку мне пожал,
Наклонился и меня поцеловал...*

*Он уехал... Долго я смотрела вслед:
Жарко стало мне, в очах мутился свет.*

*Целу ноченьку мне спать было невмочь,
Раскрасавец барин снился мне всю ночь.*

*Вот недавно — я вдовой уже была,
Четырех уж дочек замуж отдала —*

*К нам заехал на квартиру генерал...
Весь простреленный,
так жалобно стонал...*

*Я взглянула — вострепелася душой:
Это он, красавец барин молодой!*

*Тот же голос, тот огонь в его глазах,
Только много седины в его кудрях.*

*И опять я целу ночку не спала,
Целу ночку молодой опять была.*

* Довольно часто исполнители произвольно изменяли слова в песнях. С этого номера мы будем печатать только авторские тексты. (Прим. ред.)



обычной, как бы переливающейся, драгоценной поверхности ткани. Ситец? Не может быть! Почему же он выглядит то как бархат, то как драгоценная парча, то как не имеющая названия космическая симфония красок? — удивляются зрители. Потому, что всё соединяют талант и колоссальный труд (попробуй-ка шей в нужном порядке тысячи крошечных лоскутков!). А к этому еще украшения — пуговицы-шарики из того же ситца, необычные головные уборы, берестяные бусы и браслеты.

Мозаика из лоскутков — чисто русский вид рукоделия. И костюмы Тамары Санчес глубоко национальны, хотя привнесена в них мощная струя европейской, прежде всего испанской культуры.

Конечно, ее вещи единичны и неповторимы. Но сам принцип работы с простейшим подручным материалом может позаимствовать любая из нас. Посмотрите на фотографии — может быть, отдельные детали и мотивы работ Тамары Санчес дадут толчок и вашему творчеству. Тут главное — не бояться и верить в свои творческие возможности.

А. КОРОЛЕВА



По вышней
просьбе

Юрий ШАТУНОВ

БЕЛЫЕ РОЗЫ

Мне много теплее за стеклом,
но в злые морозы
вхожу в эти двери, словно в сад
июльских цветов.
Я их так хочу согреть теплом,
но белые розы
у всех на глазах
я целовать и гладить готов.

ПРИПЕВ:

Белые розы, белые розы —
беззащитны шипы.
Что с ними сделали
снег и морозы,
лед витрин голубых?
Люди украсят
вами свой праздник
лишь на несколько дней
и оставляют вас умирать
на белом холодном окне.

А люди уносят вас с собой,
и вечером поздним
пусть праздничный свет
наполнит вмиг все окна дворов.
Кто выдумал вас растить зимой,
о белые розы,
и в мир уводить жестоких вьюг
холодных ветров?

ПРИПЕВ.

Стихи и музыка Сергея КУЗНЕЦОВА.

Музыкальная партитура песни «Белые розы» Юрия Шатунова. Включает ноты для вокала и гитары, а также текст песни. Музыкальные знаки включают аккорды (Cm, F, G, Dm, E7, Bb) и ритмические обозначения.

Литературный текст песни:

Мне много теплее — за стеклом,
но в злые морозы
вхожу в эти двери, словно в сад
июльских цветов.
Я их так хочу согреть теплом,
но белые розы
у всех на глазах
я целовать и гладить готов.

а гладить го-тов.

Бе-лые ро-зы, бе-лые ро-зы — без-за-щит-ны шипы.

Что с ни-ми сде-лали снег и мо-ро-зы, лед вит-рин го-лубых?

Люди укра-сят ва-ми свой празд-ник
лишь на не-сколь-ко дней
и оста-вляют вас уми-рять
на бе-лом хо-лод-ном окне.

а оста-вят ва-с с со-бой,
и ве-чером поз-дним
пусть празд-нич-ный свет
напол-нит вмиг все ок-на дво-ров.
Кто вы-ду-мал ва-с рас-тить зи-мой,
о бе-лые ро-зы,
и в мир у-во-дить же-сто-ких вьюг
хо-лод-ных ве-тров?

ПРИМЕЧАНИЕ: Ноты итальяны вверх — для 1-го запева, итальяны вниз — для 2-го.

Давно уже не было такого «письмопада» в рубрике «ПО ВАШЕЙ ПРОСЬБЕ». Штормовое море, лавина: «Расскажите о «Ласковом мае»! О Юре Шатунове!»

Ну что ж...

«ЛАСКОВЫЙ МАЙ» ДЛЯ ДЕТЕЙ И ВЗРОСЛЫХ

ДЛЯ ДЕТЕЙ. В конце прошлого года Юра Шатунову исполнилось 16 лет, он получил паспорт гражданина СССР с пропиской в интернате № 24 города Москвы. Родителей у Юры нет, и роль опекуна доверена директору школы-интерната. Многие поклонницы обеспокоены тем, как им кажется, Юра стремительно набирает лишние килограммы. Это не так: Юра весит 58 килограммов при росте 1,68 м. Любимое блюдо — пельмени. Увлекается машинами, техникой, компьютерами, музыкальными инструментами. Сейчас Юра учится в 10-м классе. Успеваемость: на четверки. Как юная звезда умудряется выступать на концертах и учиться в школе? Для Юры введена специальная система обучения экстерном и, кроме того, ему во всем помогает молодой педагог, не отлучающийся от своего подопечного ни на секунду. Мечтает о поступлении во всесоюзную творческую мастерскую эстрадного искусства (ВТМЭИ), где когда-то учился Валерий Леонтьев.

ДЛЯ РОДИТЕЛЕЙ. Вам вся эта информация кажется чепухой, не стоящей выеденного яйца? Но разве вы сами не интересуетесь личной жизнью, скажем, политических деятелей или деятелей искусства? Сенсационная, необъяснимая популярность «Ласкового мая» давно уже перешагнула рамки музыкального явления. Эта группа превратилась в некое знамя огромной части наших подростков. Почему? Если бы знать... Вы скажете: тексты их песен, мягко говоря, незатейливы, голоса жалостливы, откровенно шлягерные мелодии похожи одна на другую. И, выпалив все это сыну, вы ждете его добровольного отречения от «Ласкового мая». А он вам отвечает: да, ну и что же? И, ведя такую беседу, вы никогда не то что не договоритесь, вы просто не поймете друг друга, потому что не от детей, а от вас требуется первый шаг к пониманию.

Текст и музыка незатейливы, спору нет, но искренни, и это надо заметить и понять. Мелодия жалостлива, и многие считают, что «Ласковый май» продолжил неожиданно традицию «жалостливой» песни, столь распространенной когда-то. А вот это надо как следует понять. Не в том дело, что ваши дети имеют дурной музыкальный вкус, а в том, может быть, что они почувствовали какое-то собственное сиротство, услышали от «Ласкового мая» что-то свое и бросились к нему, именно как к своему. Попытайтесь услышать в песнях группы отголоски дворового молодежного творчества, всегда неуклюжего, услышите столь дефицитную сентиментальную нотку, вслушайтесь в забытую вами романтику неразделенной любви. Дети ведь не только слушают, они поют вместе с «Ласковым маем». Вот ваше дитя уехало учиться в город — ему же одиноко, страшно, ему тоскливо, он плачет в подушку, он еще не обрел своих слов — а тут Юра Шатунов, а тут «Белые розы»... Это понять надо...

ДЛЯ ДЕТЕЙ. Юра Шатунов ко всем проявлениям безудержного фанатизма чаще всего от-

носится с юмором и замечает, что «неплохо бы и меру знать». При студии «Ласковый май» существует отдел писем, в день приходится обрабатывать 300—400 посланий от поклонников и, главное, от поклонниц. Уже объявилось 600 близких «родственников» Юры. После концерта Юра пробирается через живой кордон, но машина, где он сидит, подолгу не может сдвинуться с места, хотя рокот работающего мотора разносится по всей округе. Многочисленные поклонницы, открыв багажник, просто поднимают заднюю часть машины, и колеса пробуксовывают в воздухе. Ажиотаж не только не спал, но и вошел в новую качественную фазу. Так, ошавевшая толпа высадила толстейшую стеклянную стенку в «Олимпийском» — печальный рекорд спортзала.

ДЛЯ РОДИТЕЛЕЙ. Повально-эпидемический ажиотаж спровоцировал вечный конфликт отцов и детей, а подогрел его критический шквал в центральной печати. Реакцию детей нетрудно было предугадать: «Это все наглая ложь!», «Этого не может быть!» И наконец: «Это не ваше, вам этого не понять!» В общем, история повторяется, было так и на Западе, было и у нас. И к тому же, разве дети виноваты в том, что не проходит убеждение: если ругают, то надо защищать... Неизбежен вопрос: зачем такое «взрослое» презрение? Если так низка музыкальная культура молодежи, то молодежь ли в этом виновата? Если взрослые проглядели что-то в детях своих, то детям ли расплачиваться? Да и второй вопрос: что это изменит? Давайте считать, что плюрализм все-таки существует.

ДЛЯ ДЕТЕЙ. В ноябре прошлого года вышел очередной сольный альбом Юры Шатунова. Первый миньон группы уже разошелся полумиллионным тиражом. Сейчас в группе, как и прежде, 3 солиста, только Костю Пахомова сменил Андрей Гуров, победивший в конкурсе на вакантное место. В феврале — марте «Ласковый май» планирует проведение в Московском театре эстрады фестиваля, посвященного творчеству Элвиса Пресли, — все разминки ребята проводят под его песни, изучают пластику и сценическую манеру певца.

ДЛЯ УСТРОИТЕЛЕЙ КОНЦЕРТОВ. Актуальной остается проблема двойников. Фальшивые «Ласковые май» колесят по просторам нашей необъятной страны, надувая юный доверчивый народ; в конце прошлого года «Ласковых маев» было не меньше 12. И то, что нашел Юра Шатунов с товарищами, используется пройдохами сознательно и нагло, и это уже не сентиментальность, а игра в чувствительность, не «сиротство», а выкачка денег.

ДЛЯ РОДИТЕЛЕЙ. Вы против своих детей? Нет? Тогда попытайтесь понять их. Ведь если они почувствовали себя «сиротами», значит, нас, взрослых, как будто и нет, и грохот нашего гнева лишь подтверждает это.

Александр КАСПАРОВ

Фото Е. МАТВЕЕВА.

Новые диски «Крестьянки»

Заочный «Музыкальный клуб «Крестьянки» родился два года тому назад благодаря популярной рубрике «По вашей просьбе» и сразу получил признание наших читателей. Два первых комплекта из трех грампластинок, каждый со знакомыми обложками «Крестьянки» на ярких конвертах, разошлись мгновенно. И вот новая, третья уже встреча с любимыми песнями. Надеемся, она порадует вас: ведь как и в прошлый раз, свидание с известными исполнителями назначили читатели.

Диск «Улыбнитесь» познакомит с последними новинками советской эстрады, откроет новые имена, подарит хорошее настроение тем, кто следит за творчеством наших «звезд» и популярных групп.

С грампластинки «Песенная судьба» прозвучат песни и романсы русского зарубежья (запись тридцатых годов). Вы услышите голоса Александра Вертинского, Аллы Баяновой, Петра Лещенко, а также новые записи Анатолия Днепровца, Вилли Токарева, Ивана Реброва и других.

Комплект «Музыкального клуба «Крестьянки» можно заказать по почте наложенным платежом с оплатой при получении бандероли в отделении связи. Цена — 5 рублей.

Письма-заказы направляйте до 1 марта по адресу: 143360, Московская область, г. Апрелевка, ул. Ленина, 4. Апрелевская база «Роспосылторга».

По всем вопросам, связанным с оформлением заказа, обращайтесь непосредственно на Апрелевскую базу. Редакция распространением грампластинок не занимается.



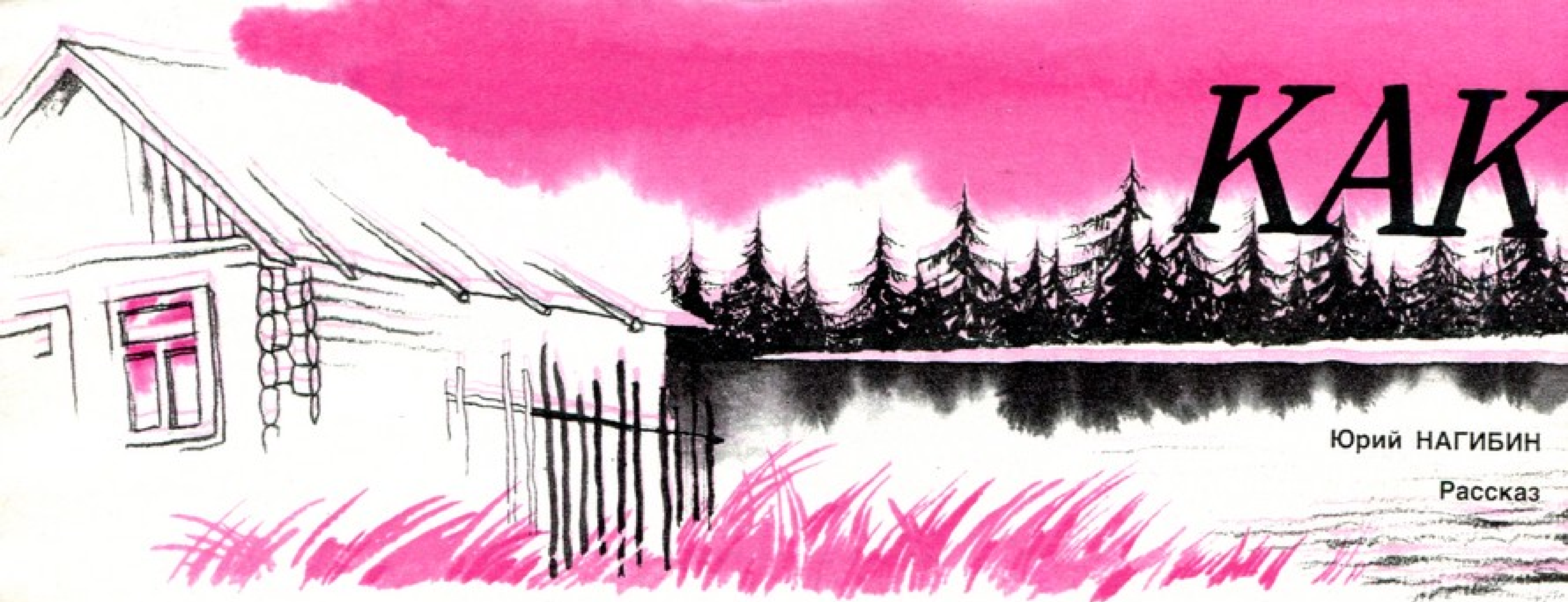

Юрий НАГИБИН

Рассказ

Расположено Конюшково не бог весть в какой глухомани — в тридцати километрах от райцентра, в восьмидесяти от областного города, — но из-за своего островного положения живет наособь, отставая на полшага от соседей. Районные киномеханики сроду не заглядывали в Конюшково: ведь сюда пришлось бы тащить не только проекционную аппаратуру, но и движок, а переправлять всю эту технику на лодке — дело сложное и рискованное. Вот почему многим ребятам школьного возраста и древним старухам предстояло сегодня приобщиться к кинотанству впервые в жизни. В иных домах, готовясь к знаменательному событию, топили баню по-черному, стирали, гладили.

Опасались дождя. В Конюшкове не было ни клуба, ни другого общественного помещения, способного вместить всех зрителей, но к вечеру небо вызвездилось из 'края в край, это обещало прочную, сухую погоду. Не подвели и мужики, выехавшие на катере за механиком: доставили все в целости и сохранности.

Зрители заняли места задолго до начала сеанса. Стариков и старух в знак уважения усадили на передние места, почти под самый экран, молодежь теснилась сзади, поближе к аппарату.

Среди тех, кому предстояло впервые увидеть кинофильм, была шестнадцатилетняя Люда, дочка Данилихи. Отец Люды умер от тяжелых ран вскоре после окончания войны, и матери все недосуг было свозить Люду в город: она работала в колхозе, обстирывала охотников и еще заведовала сельпо. Когда Люда отправлялась с ребятами по грибы и ягоды на «большую землю», в ней всегда подымалось терпкое, горестно-счастливое чувство подавляющей огромности неведомого ей мира, предчувствие каких-то тайн и откровений за голубой дымкой дали. И сегодня — она угадывала это томно обмирающим сердцем — должна приоткрыться одна из тех тайн, которыми так беден их островок и так богата «большая земля», что простирается за клюквенным болотом, зеленым окоемом озера.

— Дядь Сень, а про что будет кино? — приставали к бригадиру Тиуну большие девчата.

— Кино будет научное, про Мексику.
— Вона! — подключились старухи. — А где она хоть находится, эта Мексика?
— Вот те раз! Тут тебе Куба, а тут, значит, и Мексика.

— А-а!.. Стало быть, недалеко, — успокоились старухи.

— Дядь Сень, а зачем научную привезли? — опять завели девчата. — Лучше бы про любовь.

Тиунов обиделся.

— Любитесь, любитеесь, а все вам любви мало!.. Ладно, в другой раз будет про любовь...

Картина называлась «Мексиканская девушка» и только поначалу оказалась научной, когда показывали виды Мексики: пески, пальмы, домишки из песчаника, пыльные дороги, глиняные сосуды, — дальше, что там ни говори Тиунов, она была все-таки про любовь.

Но что рассказывалось про любовь, Люда толком не понимала. И не потому даже, что порой было черно на экране, а потому, что так прекрасны были рождающиеся во мраке и нежно сближающиеся лица двоих, так безмерно сладостны слова девушки, обращенные к любимому: «Как скажешь, Аурелио!..»

В этом была такая покорность, такое умаление себя перед любимым и такая странная, непонятная гордость, что у Люды мурашки заходили по телу. Она привыкла быть с окружающими в непрестанной борьбе. Она подчинила себе мать, подруг, всех младших деревенских ребят, она яростно враждовала со сверстниками-парнями. В этой жестокой неукротимости виделось ей что-то гордое и достойное. А вот из темноты выплывало светлое, как полный месяц, прекрасное женское лицо, и потуплялись в нежной покорности огромные глаза, и губы медленно роняли: «Как скажешь, Аурелио!..» — и вся прожитая жизнь начинала казаться Люде сплошной ошибкой...

Едва кончился фильм и экран забелел ярким пустым квадратом, Люда вскочила и кинулась бежать. Ей нужно было побыть одной, без людей, без глупых подружек, недорослей-приятелей, наедине с тем странным открытием, что родилось в луче света, брошенном на белую простыню.

Деревня сползала по косогору к узкой заводи, но Люда взяла путь в другой конец острова, смотревший на плес...

И вот оно, озеро, черное, с острым долгим проблеском от новорожденного месяца. Люда подбежала ближе. Оказывается, вода приютила куда больше света, чем казалось издали. Маленькие волны, нагоняемые ветром на низкий берег, отсвечивали пенной оторочкой, звезды покрупнее кинули свой следок на воду. Люда чувствовала озеро, как собственную кожу... Озеро приняло в себя столько радужного, звездного, лунного и солнечного вещества, что вода его обрела целебную силу...

Ухватив крест-накрест узкое платье, Люда сняла его через голову, резким движением спустила трусики, перешагнула через них, скинула разношенные тапочки и почувствовала под горячими ступнями приятную прохладу и влажность песка. Прижимая ладонями маленькие острые груди, причинявшие ей всегда какое-то беспокойство, Люда медленно, радуясь всем телом, вошла в воду по пояс. Она поглядела в темный лик озера, как глядела мексиканская девушка в лицо своего избранника, и сказала покорно, будто услышав его повеление:

— Как скажешь, Аурелио!..

Нет, не Аурелио волновал ее, а обращенные к нему слова, ставшие ее словами... Но она не знала своего повелителя.

Люда оделась, сунула ноги в тапочки и побрела прочь. Живая вода впервые не дала ей легкости, но укрепила, наставила на новом, нежном смирении. Она брела по тропинке, и ее, слабую от нежности, шатало, сбивало с шага. Люду не пугала эта слабость, она смутно чувствовала, что организм ее меняется, взрослеет и она должна покорно терпеть его причуды, хоть это всегда отзывается смертной печалью в сердце...

Клонилась на грудь отяжелевшая голова, свинцом натекли ноги, она то и дело зевала, слезы заволакивали ей глаза, все вокруг расплывалось, качалось, теряло очертания, будто отраженное в ночной непокойной воде. На площади, где недавно показывали кино, горела праздничная гирлянда, звучал баян и двигались танцующие пары. Но Люда туда не пошла.

СКАЖЕШЬ, АУРЕЛИО...

Проковыляв к своему дому, она поднялась на крыльцо, ушиблась в сенях о корыто, задела рукомойник в кухне, споткнулась о порог горницы, не раздеваясь, бросилась на кровать и тут же заснула без памяти и сновидений.

Разбудили ее рано: у нее из головы вон, что на сегодня намечался поход за клюквой. Прибежавшая за ней Сонька, ее подруга и верная раба, испуганно тараторила:

— Идем скорее!.. Все уже в лодке! Ну идем же!

В суматохе, охватившей Люду, пока она одевалась потеплее, искала корзинку, заворачивала в газету кусок пирога с творогом, крутые яйца и жаренного на постном масле леща, она и не вспомнила о том новом существе, что родилось в ней вчера. Но вот они вышли из дому в раннее, уже теплое утро, и в ней вспыхнуло давешнее ощущение нежности, сердце сжалось, замерло и раскрылось какой-то неведомой радости, и зазвучала в нем музыка гордой, жертвенной покорности: «Как скажешь, Аурелио!..»

Уже спустившись к лодке, Люда заметила лежащего на опрокинутом кверху дном челноке Большого Славку. Он назывался так в отличие от своего пятилетнего брата Славки, сидевшего в лодке. Братья не были тезками, старшего звали Ростислав, а меньшого — Славамир. Люда обрадовалась Большому Славке. Обычно они враждовали: Люда верховодила у девочек, Славка — у мальчишек, и каждому хотелось показать, что другой — дутая величина. Они преследовали друг друга и в школе, и дома, и, хотя Большой Славка был сильнее, ловкость, отчаянность и безудержность Люды куда чаще приносили победу ей.

А сейчас Люда глядела на безмятежно разлегшегося, беззащитного Славку, и ей вовсе не хотелось делать ему гадости. Она видела его спутавшиеся кудрявые волосы, чуть вздернутый нос, чистое, тонкое лицо, и в ней подымалось что-то новое, мягкое к нему. «Надо позвать Славку, пусть едет с нами, скажу, что больше не сделаю ему ничего плохого, буду во всем его слушаться...»

И Люда тихо направилась к Славке. Он заметил ее, когда она была в нескольких шагах от него. Ужас отразился на миловидном, чуть капризном Славкином лице. Он хотел вскочить, но штаны прилипли к смоле.

— Не подходи, слышь! — заорал Славка, извиваясь, как муха на клейкой бумаге. — Не подходи, хуже будет!..

— Что ты, Слава, — кротко сказала

Люда, — зачем ты так кричишь, хорошо ли это?..

От этой непривычной Людиной тихости Славка совсем пал духом. Ему представилось, что сейчас его заживо освежают или будут поджаривать на медленном огне.

— Убью!.. — завизжал он, рванулся и, оставив на днище челнока кусок штанины, кинулся прочь, сверкая оголившимся задом.

Люда огорчилась почти до слез. Ее добрый порыв пропал впустую. А ведь Славка мог стать ее Аурелио. Правда, она сама виновата, что Славка не поверил ее добром движению, — он столько горя натерпелся от нее!.. Вздохнув, Люда повернулась и побрела к лодке.

Закусив до крови губы, Колька Фролов дергал шнур мотора. Шнур не был закреплен, он просто наматывался на диск и после очередного рывка оставался у Кольки в руке. Приходилось снова цеплять его за что-то и наматывать виток за витком. «Едрит твою!» — приговаривал Колька после очередного неудачного рывка и смачно плевал за борт. В Аурелио он не годился. Люда поняла это сразу. И тут взгляд ее остановился на толстом, белокрысом существе, выедавшем мякиш из хлебной стеночки. Это был Славамир. Слава Маленький, брат Большого Славки. В какой-то странной прозорливости Люда решила, что этот жалкий человек может быть ее Аурелио. Она вошла в лодку и, растолкав подруг, села возле Славамира. Он даже не заметил ее, так глубоко погрузился в горбушку. У него уже выпадали молочные зубы, с коркой он не справлялся и старался до последней крошки расправиться с мякишем. Люда взяла его за плечи и притянула к себе. Почувствовав тепло, уют, защищенность, мальчишка доверчиво прижался к Люде.

Взревел мотор.

— Завелся, едрит твою! — вскричал Колька, и лодка стремительным рывком, так что все попадали навзничь, подалась вперед, будто взнуздав самое себя, пошла медленно, задышливо, едва тревожа воду слабым своим винтом...

Сейчас в природе царила растерянность. Летняя жара после холодов, близких к заморозкам, сбила с толку все растущее из земли. На бесплодных вишнях распустились белые, с чуть приметной розоватостью цветочки, заневестились и дикие яблони слабым белым цветом, а на луговине левого берега вновь расцвели пунцовые маки.

Так странен был этот перепутанный мир! Вот плывет серебряная паутина, застрявшая между небом и землей с бабье-

го лета, набухают почки на вербах, желтеет березовый лист, осина сбрасывает багрец, но цветут фруктовые деревья, раскрываются чашечки водяных лилий...

И такая же весенняя путаница творится в Люде. Не верится ей, что сейчас осень и впереди длинный учебный год, что только воскресному дню обязаны они своим бездельем. Ей кажется, что школа и все школьные заботы остались позади вместе с детством, оборвавшимся вчера под музыку дивных слов: «Как скажешь, Аурелио!..» И никто теперь не властен над ней, кроме любимого, прикорнувшего у ее бока. Ему должна она служить, подчиняться, чтобы он становился сильным от ее покорности и веры, ведь мужчины, предоставленные самим себе, так слабы, пугливы, беспомощны перед жизнью...

Вскоре лодка мягко уткнулась в песок. Разувшись и засучив брюки, Колька прыгнул в воду и подтащил лодку к берегу. Началась веселая кутерьма выгрузки. Держа узелок в зубах, а туесок подвесив на локтевой сгиб, Люда подняла Славку и с глубоко сосредоточенным видом понесла драгоценную кладь к носу лодки. Подруги наперебой предлагали ей свою помощь, но Люда только резко мотала головой. Она проходила школу смирения, и чем неудобнее, труднее ей было, тем лучше. Ко всему еще Славка проснулся и стал трепыхаться, пытается сойти с рук, но Люда ласково-твердо пресекала его попытки. Она спрыгнула на песок, подвернула ногу и, прихрамывая, следом за другими поднялась на высокую травянистую часть берега и лишь тут бережно опустила Славку на землю.

Перед походом решено было позавтракать... Лишь у Славки ничего не было: с краюшкой хлеба, луковицей и горсткой сахарного песка он разделался еще по дороге. Но Славка не оказался внакладе. Люда отдала ему весь свой запас, а затем, подстерегая плотоядный взгляд Славки, отбирала у подруг приглянувшиеся ему лакомства.

Насытившись, ребята увязали оставшуюся еду в узелки и, прихватив туесочки, отправились в поход. Неожиданно Люда заявила, что не пойдет: Славка снова клевал носом, и она должна сторожить его сон.

— Да плюнь ты на него, пусть дрыхнет, — уговаривал ее Колька. — Кому он нужен, едрит его!..

Но Люда оставалась непреклонной. Когда друзья ушли и замолкли их слабые голоса, она растолкала Славку и принялась соблазнять его купанием.

— Не хочу!.. — сердито мотал головой Славка.

Люда вошла в воду и, ощутив под ногой скользкую острорребрую речную устрицу, закричала:

— Ой, тут полно раковин! Они в пищу годятся!..

Славка сел на корточки, потом встал и сделал несколько валких шагов к воде.

— Это устрицы! — ликовала Люда. — Отваришь — пальчики оближешь!

— Хочу купаться! — плаксиво сказал Славка.

Выклянчивая у матери еду, он привык нарываться на отказ, поэтому все свои желания заранее выговаривал на слезе.

— Как скажешь, Аурелио! — наконец-то произнесла Люда давно томившие ее заветные слова.

Она стащила с него материнскую рваную кофту, трусики и помогла спуститься к воде. Лишь раз изменила она себе, проговорив с ужасом и восхищением:

— Ну и пузо ты отрастил!..

Но Славка был доволен своим пузом, а Люда, отдав последнюю дань обыденщины, стала женщиной Аурелио. Как женщина Аурелио, она неторопливо сняла платье; как женщина Аурелио, медленно, закинув руки за голову, скромно-бесстыдно сошла с берега и погрузилась в прохладные струи; как женщина Аурелио, сплела себе венок из желтых кувшинок.

Устриц Славка не нашел, зато нахлебался воды, продрог и раскуксился:

— Не хочу купаться!..

— Как скажешь, Аурелио!..

Она вытащила Славку из воды и поставила на берег. Он сумрачно заковылял к своей одежде, напялил кофту, затем, промахиваясь ногой, стал надевать трусики.

Люда сплавала на тот берег, вернулась и снова женщиной Аурелио под взглядом любимого вышла из протоки, натянула платье, долго возилась с пуговицей на груди, затем, отшвырнув пожухший, запахший речным илом венок, пальцами разобрала волосы и откинула их за уши. Чувствуя свое открытое и прекрасное лицо, она поднялась к становью.

Славка не подозревал о дарованной ему власти, но он намерзся, проголодался и, заранее настраиваясь на отказ, завел жалким слезным голосом:

— Жрать хочу-у!..

— Как скажешь, Аурелио! — прозвучал готовый ответ.

Что-то дрогнуло в Славке. Мир играл с ним одну из тех обманных игр, что потом надолго обезоруживают человека избытком доверия к окружающему. И все же Славка с осторожностью вступил в сказку.

— Мякушка бы пожевать... — промямлил он неуверенно.

Люда в избытке рвения отхватила большой кусок ржаного хлеба, густо посолила и подала Славке на ладони, как жеребенку.

Умяв хлеб, Славка сказал все еще на слезе:

— Пирожка хочу... с черникой!..

Он получил кусок пирога с черникой и властью вымазался в темном соке. Потом ему захотелось ватрушки, и это его желание было удовлетворено.

— Колбасы! — сказал Славка, и в детском голосе его зазвучал металл.

— Как скажешь, Аурелио!..

— Сахарного песку!..

Люда по-хозяйски рылась в узелках подруг. Аурелио голоден, и она обязана утолить его голод, все прочее не имеет значения.

У нее опасно сузились и заблестели глаза: пусть только попробуют что-нибудь выкнут!..

Держа в руке газетный фунтик, Славка насыпал в горсть сахарного песку и отправлял в рот. Ее Аурелио насыщался после трудового крестьянского дня, наполненного музыкой и танцами. По-мужски жадно, по-мужски сильно, по-мужски

аппетитно поглощал он приготовленные ею простые пряные яства.

Разомлев от сытной и сладкой пищи, Славка потянулся к Люде и положил ей на колени белобрысую голову.

— Почеши...

— Как скажешь, Аурелио!..

Тонкие Людины пальцы быстро забегали среди коротких, светлых волосишек, запорошенных пылью. Славка задремал, в коротком сне переварил обильное угощение и проснулся вновь голодный и требовательный.

— Хочу!.. — завел он, еще не зная, чего попросить.

Люда вскочила на ноги, готовая выполнить каждую причуду любимого.

— Селедки хочу!.. — неуверенно проговорил Славка.

Он тут же получил селедочную голову и хвостик. С хвостиком Славка разделался быстро и отшвырнул голый хрящик, а вот голова потребовала времени и усердия. Выбрать всю соленую вкусноту из-под жаберных крышек — дело не быстрое.

Пока Славка трудился над селедочной головой, Люда оведала его большим лопухом...

Славка разделался с селедочной головой, отбросил пустые перламутровые створки, утер рукавом испачканный рот, оттолкнул колышущийся возле лица лопух, и глаза его вновь загорелись алчным блеском:

— Хочу пирожка... с повидлой!..

Но уже не было пирогов ни с повидлом, ни с черникой, ни с творогом. Оставался маленький кусочек пирога с пасленом, но Славка и слышать не хотел о паслене.

— С повидлой!..

Хочу с повидлой!

На миг у Люды будто упали с глаз сказочные очки, превращавшие карзубого, пузатого увальня в стройного, длинноногого, смуглого бога.

— Пови-и-идлой! — клянчил Славка.

— Как скажешь, Аурелио! — машинально отозвалась Люда.

Раз сопляк Славка заменял бога Ауре-



УЗЕЛКИ НА ПАМЯТЬ

Есть книги увлекательные, есть книги шумные, даже сенсационные, есть книги, помогающие нам в работе,— все они нужны, кто ж спорит. Но есть у каждого народа своя заповедная книга, в которой народ разговаривает сам с собой, советуется с собой, находит ответы, веселится только по своему разумению и на свой лад. У них нет авторов, у этих книг, единственный их автор — сам народ, но есть собиратели, кладущие жизнь на великое и доброе дело. К таким книгам и к таким собирателям, несомненно, относится Толковый словарь Владимира Даля и его же «Пословицы русского народа». Родник неиссякаемый, свежесть неисчерпаемая. И мы решили выбрать несколько капелек из собранных им сокровищ языка.

А начнем со слов.

СЕМЕЙСТВО, СЕМЬЯ: совокупность близких родственников, живущих вместе. *Семья воюет, а один горюет. Семейное согласие всего дороже. Семейный горшок всегда кипит. В семье и каша гуще. Без друга — сирота; с другом — семьянин.*

В своей семье всяк сам большой. На что и клад, коли в семье лад. Советно жить — время коротать. Любовь да совет — так и нуждочки нет. Вся семья вместе, так и душа на месте. Ссора в своей семье до первого взгляда. Свои, сочтемся. В семье не без урода, а на урода все не в угоду. Вместе тошно, а разно скучно.

А ну, сочтемся своими: бабушкин внучатый козел тещиной курице как пришелся? Я тебе сват, да ты-то мне кто? Ваша-то Катерина да нашей Орине двоюродная Прасковья.

Русский человек без родни не живет. Духовное родство пуще плотского. Тот мне и сват, кто мне рад.

Сыр калача белее, а мать мачехи милее. Тепло, да не как лето; добра, добра, да не мать родна. Мать высоко замахивается, да не больно бьет; мачеха низко замахивается, да больно бьет.

Где бабка ни бери, а внука корми! У кого есть дед, у того и обед. Рассыпался бы дедушка, кабы его не подпоясывала бабушка. Бабушке один только дедушка не вник.

Любовь братская — союз христианский. Братская любовь лучше каменных стен. Брат брату — головой в уплату. Не верь брату родному, верь глазу своему кривому!

Одно дитя роженое (дочь), другое суженое (зять). Думала теща, пятерым не съест; а зять-то сел да за присест и съел. Прими зятя в дом, а сам убирайся вон!

Две матери, две дочери да бабушка со внучкой, а их всего трое (мать, дочь и внучка).

Шли муж с женою, брат с сестрой да кум с кумой; нашли полтора хлеба, разделили по полухлебу (их всего трое).

Шли теща с зятем, муж с женой, бабка со внучкой, мать с дочкой да дочь с отцом (всево четверо).

Сын отца моего, а мне не брат (я сам).

— Ты правильно рассказал,— тихо молвила Люда,— только раненый был лебедь, а осталась с ним лебедушка.

— Не знаю,— задумчиво произнес Колька, и сквозь его привычный облик проступили нежные черты Аурелио,— вроде бы слышал я, у самцов самая верность... Едрит твою! — Это относилось к мотору, который, громко вычихнув остаток горячего, совсем смолк.

На этот раз Люда не уступила весла товаркам, она гребла с такой яростью, что Колька едва поспевал за ней. Случалось, от мощных Людиных гребков лодка заворачивала в его сторону, и Колька, злясь и ликуя, что есть силы напрягал свое худое крепкое тело. К причалу подлетели с лихостью быстроходного катера и далеко вымахнули на берег.

Славка и тут не проснулся.

— Отнесешь его домой? — спросила Люда Сонька.

Люда поглядела на нее далеким, непонимающим взглядом и выпрыгнула из лодки...

— Пойди белье сполосни! — крикнула мать, едва увидев Люду.— Завтра охотники приезжают.

...В лодке проснулся Славка. Он спал неудобно, намял щеку, свернул шею, и пробуждение не доставило ему радости. Не без труда выбрался он из лодки и тут увидел Люду. Прижимая к боку таз с бельем, она шла по сходям на берег. Славка засмеялся и кинулся к ней со всех своих шатких, кривоватых ног, растопырив руки. Но она глянула на него с отвращением и коротко бросила:

— Пошел вон!..

Когда Люда принесла белье домой, мать стала развешивать на дворе стиранные простыни...

«Как скажешь, Аурелио!..» — безмолвно выговорила Люда, поставила таз на крыльцо и вышла за ворота. Был тот послезакатный час, когда день теплится невесть каким светом. Ноги будто сами повлекли Люду прочь из деревни, в одиночество. Близ околицы из охотничьей избы выскочил с пустой бутылкой в руке сторож Матвейч.

— Ты куда, стрекоза? — радостно спросил он.

— Да уж не за водкой! — резко прозвучало в ответ.

Старик смутился, и тут Люда вспомнила, что Матвейч принадлежит к слабому и прекрасному мужскому полу.

— Не сердись, Матвейч,— сказала она и коснулась темной, усеянной гречкой руки старика.— Я и сама не знаю, чего говорю...

— Смотри ж ты,— раздумчиво и чуть печально проговорил старик,— как время бежит... Давно ли... а уж заневестилась!..— И, покачивая головой, Матвейч направился своей дорогой.

Люда глядела вслед старику, не зная, радоваться ей или огорчаться, и тут рванувшийся из ее груди полный, счастливый смех сам сделал выбор. Это новорожденная женственность приветствовала самое себя...

1964 г.

(Публикуется в сокращении.)

Рис. А. ОСТРОМЕНЦКОГО.

лио, то конский щавель вполне сойдет за пирог с повидлом. Люда щедро, обеими руками нарвала жесткого крупнолистого щавеля и вкрадчиво сказала Славке:

— Закрой глазки и открой ротик.

Славка что есть силы зажмурился и доверчиво открыл маленькую розовую пасть. Люда напихала туда конского щавеля и легонько поддала Славке под челюсть. Он доверчиво сделал несколько жевательных движений, раскрыл потемневшие от ужаса глаза, и зеленая жижа потекла у него изо рта. Он начал хныкать, вначале неуверенно, робко, затем все напористей и сердитее.

— Сейчас же перестань! — раздраженно сказала Люда.

Славка ответил отчаянным ревом.

— Как знаешь, Аурелио,— сказала Люда и тут услышала, что возвращаются ребята.

Она вскочила, сжав кулаки. У ребят было полно в тесках и пусто в желудке. Они кинулись к узелкам. При каждом удивленном и разочарованном возгласе ноздри Люды гневно раздувались; когда же ребята подступили к ней с сердитыми расспросами, куда девались все их запасы, Люда глянула на них дерзко, темно и опасно:

— Чего пристали?... Куда!.. Куда!.. За кудыкиной горой ищите!

...День уже переломился на вечер, когда тронулись в обратный путь. Славка дремал на корме, положив кулак под голову; девочки перебирали клюкву, очищая от листиков и всякого сора; Колька бранил мотор, хоть и работавший, но с перебоями, глухо. Люда, опустив руку в воду, глубоко задумалась.

По выходе из протоки ребята увидели сидящих на Могучем лебедей, пару черных и пару белых. Лебеди, случалось, проходили над Конюшковским островом в своих весенних и осенних перелетах, но на большой высоте они почти не отличались от журавлей. Впервые на Людиных глазах прекрасные птицы сделали привал. Стройно и строго держась на воде, они медленно плыли вдоль тростниковой заводи, такие большие, величественные, нездешние, что дух захватывало. Вдруг они замахали крыльями, широко, торжественно вознеслись над водой, сперва черные, затем белые, и эти были как ангелы в светлых своих одеждах... Солнце кинуло в них нежным золотом, но, едва коснувшись чистейшей белизны, золото растворилось в ней и стало ярким серебристым сиянием. Но черных лебедей это сияние словно бы поглотило. Им пристало резче выделяться на бледной голубизне, а сейчас, на меркнувшем небосводе, они казались лишь тенями белых лебедей. Ввысь, ввысь уходят лебеди, а затем ложатся на курс полета, и звенят их прощальные флейты.

— А вот недавно был случай,— заговорил вдруг Колька чистым и мягким голосом.— Лебедь на пролете повредил об антенну крыло и опустился посередине города прямо на пруд. А который в паре с ним был, спустился и стал его облетывать, будто крыльями прикрывать. Кругом народ, шум, трамваи звенят,— каково это дикому лебедю? А он не улетел, остался с подранкой... Вот какая у них преданность!..

Не так давно я присутствовал на одном обеде в Нью-Йорке. Среди гостей была женщина, которая получила значительное наследство и страстно хотела произвести на всех приятное впечатление. Она израсходовала немалое состояние на соболя, бриллианты и жемчуг, но ничего не предприняла в отношении выражения своего лица. На нем так и было написано, что она вечно всем недовольна и эгоистична. Она не отдавала себе отчета в том, что известно каждому, а именно: выражение лица женщины гораздо важнее ее одежды...

А как насчет неискренней улыбки? Нет, она никого не обманет. Мы знаем, что она искусственна, и возмущаемся ею. Я же имею в виду настоящую, согревающую сердце улыбку, которая исходит изнутри, улыбку, которая ценится так высоко.

По словам заведующего отделом найма большого нью-йоркского универсального магазина, он скорее принял бы на работу девушку-продавщицу, не закончившую начальную школу, но обладающую чарующей улыбкой, чем доктора философии с постным лицом.

Председатель совета директоров одной из крупнейших в Соединенных Штатах каучуковых компаний говорил мне, что, по его наблюдениям, человек редко преуспевает в чем бы то ни было, если его занятие не доставляет ему радости. Этот видный промышленник не особенно верит в старинную поговорку, что лишь упорная работа является тем магическим ключом, который открывает двери к исполнению наших желаний. «Я знал людей, — сказал он, — преуспевавших потому, что они с огромным наслаждением занимались своим делом. А потом я видел этих самых людей после того, как они поступали на работу по найму. Работа становилась для них скучной. Они утрачивали всякий интерес



Хотите пройти тесты внезапно?

Только что в переводе на русский язык вышла знаменитая книга американца Дейла Карнеги «Как завоевывать друзей...», главу из которой «Простой способ произвести хорошее впечатление» мы и предлагаем вашему вниманию. Если чтение это не покажется вам пустым занятием, напишите нам — в книге много интересного, например, одна из глав называется очень, очень загадочно: «Быстрейший способ вырыть могилу собственному супружескому счастью». Мы бы и ее перепечатали, однако ж надо знать ваше мнение.

к ней и терпели неудачу».

Вы должны испытывать радость, общаясь с людьми, если хотите, чтобы люди испытывали радость от общения с вами.

Я просил тысячи деловых людей все время улыбаться кому-либо в течение целой недели, а затем рассказать на занятиях о результатах такого эксперимента. Удастся ли он? Посмотрим... Вот письмо члена

нью-йоркской неофициальной фондовой биржи Уильяма Б. Штейнхардта. Его случай не единичен. Фактически он типичен и для сотен других людей.

«Я женат вот уже более восемнадцати лет, — пишет Штейнхардт, — но в течение всего этого времени редко улыбался жене и, бывало, не обменивался с нею и двумя десятками слов с той минуты, когда вставал с постели, и до

ухода на службу. Я был самым ужасным брюзгой, какого когда-либо видел Бродвей.

Поскольку вы просили меня провести беседу о том, как удался мой эксперимент с улыбкой, я решил посвятить ему неделю. Итак, на следующее же утро, причесываясь, я посмотрел в зеркало на свою угрюмую физиономию и сказал себе: «Билл, ты сегодня избавишься от своего мрачного вида.

Снимок прислал на наш фотоконкурс В. ЯКИМОВ.

Ты будешь улыбаться, и начинай делать это немедленно». Садясь за стол завтракать, я приветствовал жену улыбкой и словами: «Доброе утро, дорогая».

Вы предупреждали меня, что она может удивиться. Так вот: вы недооценили ее реакцию. Она была озадачена. Она была потрясена. Я сказал ей, что отныне это станет обычным явлением, и вот уже на протяжении двух месяцев делаю это каждое утро.

Такая перемена в моем поведении принесла за эти два месяца больше счастья в наш дом, чем его было у нас за весь прошлый год.

Идя теперь на работу, я приветствую улыбкой

и словами «доброе утро» мальчика-лифтера в нашем многоквартирном доме. Я приветствую улыбкой швейцара. Я улыбаюсь кассиру в метро, когда размениваю деньги. Находясь в зале биржи, я улыбаюсь людям, которые до недавнего времени никогда не видели меня улыбающимся.

Вскоре я обнаружил, что все улыбаются мне в ответ. Тех, кто приходит ко мне с жалобами или обидами, я встречаю доброжелательно. Я улыбаюсь, слушая их, и мне становится гораздо легче уладить все недоразумения...

Я также отказался от привычки всех и все критиковать. Теперь вместо осуждения я высказываю одобрение и похвалу. Я перестал говорить о том, чего я хочу. Сейчас я пытаюсь понять точку зрения собеседника. И все это буквально произвело переворот в моей

жизни. Я теперь совершенно иной человек, более счастливый, более богатый — более богатый друзьями и счастьем, — а это в конце концов единственные подлинные ценности».

Не забывайте, что письмо это было написано искушенным в жизненных делах, выдавшим виды биржевым маклером...

Вы не склонны к улыбкам? Что тогда остается? Две вещи. Прежде всего заставьте себя улыбаться. Если с вами никого нет, то заставьте себя просветить или промурлыкать себе под нос какой-нибудь мотив или же запеть. Поступайте так, как будто вы уже чувствуете себя счастливым, и это поможет вам прийти в хорошее настроение...

Все на свете ищут счастья — и существует один верный способ найти его. Для этого вы должны научиться управлять своими мыслями. Счастье не зависит от внешних условий. Оно зависит от условий внутреннего порядка.

Вы счастливы или несчастны не благодаря тому, что вы имеете, и не в связи с тем, кем являетесь, где находитесь или что делаете; ваше состояние определяется тем, что вы обо всем этом думаете. Например, два человека могут находиться в одном и том же месте и заниматься одним и тем же; оба могут иметь примерно одинаковое количество денег и одинаковое положение — и все же один может быть несчастен, а другой — счастлив. Почему? Вследствие различия в их умонастроениях. Я встречал не меньше счастливых лиц среди китайских кули, в поте лица работавших при изнурительной жаре в Китае за семь центов в день, чем встречаю на Парк-авеню в Нью-Йорке...

Внимательно прочтите следующий мудрый со-

вет Элберта Хаббарда, но помните, что одно лишь внимательное чтение не даст вам ничего, если вы не будете применять этот совет на практике.

«Всякий раз, как вы выходите из дому, подтяните подбородок, держите высоко голову и наполните легкие воздухом до отказа; жадно впитывайте солнечный свет; приветствуйте своих друзей улыбкой и вкладывайте душу в каждое рукопожатие. Не бойтесь того, что вас неправильно поймут, и не теряйте ни минуты на размышления о своих врагах. Попытайтесь твердо решить в уме, что вы хотите сделать, а затем, не отклоняясь, двигайтесь прямо к цели. Думайте о больших и замечательных делах, которые вы хотите совершить, и тогда с течением времени вы обнаружите, что бессознательно хватаетесь за все возможности, необходимые для выполнения вашего желания, подобно тому, как коралловый полип вбирает в себя во время морского прилива все необходимые ему элементы. Мысленно нарисуйте перед собой портрет того одаренного, серьезного и преуспевающего человека, каким вы хотели бы быть, и ваши мысли час от часу будут превращать вас в такого человека. Мысль — величайшая сила. Сохраняйте надлежащее душевное состояние — будьте всегда мужественны, искренни и в хорошем настроении. Правильно мыслить — значит созидать. Все осуществляется посредством желания, и каждая искренняя просьба исполняется. Мы становимся похожими на то, к чему влекут нас наши сердца. Держите подбородок подтянутым, а голову высоко. Потенциально каждый из нас мог бы стать богом...»



СЛОВАРЬ — ПО ВАШЕЙ ПРОСЬБЕ

Судя по откликам на опубликованные в прошлом году («Крестьянка» №№ 8 и 9) выпуски словариков не совсем привычных пока для слуха политических и экономических терминов, читатели поддержали рубрику. И мы решили продолжить выпуски. В этом номере словник составлен по предложениям семьи ЦЫПИНЫХ (Куйбышевская область), И. ХОДОСОН (Гомельская область) и Н. КВАЩУК (Краснодарский край).

АБСЕНТЕИЗМ (от лат. *absens* — отсутствующий) — уклонение избирателей от участия в голосовании на выборах.

АВТОРИТАРНОСТЬ (от лат. *au(c)toritas* — влияние) — власть, основанная на беспрекословном подчинении.

ВОТУМ (лат. *votum* — желание) — решение, принятое голосованием, часто выражающее доверие или недоверие деятельности правительства. При вынесении востума недоверия правительство, как правило, выходит в отставку.

ГЕНОЦИД (от греч. *génos* — род, племя и лат. *caedere* — убивать) — действия, совершаемые с целью уничтожения полностью или частично какой-либо национальной, этнической, расовой или религиозной группы. Согласно Конвенции ООН (1948 г.), является преступлением, нарушающим нормы международного права, независимо от того, совершается геноцид в мирное или военное время.

ИНТЕРПЕЛЛЯЦИЯ (лат. *interpellatio* — перебивание речи) — запрос депутата или группы депутатов высшего законодательного органа правительству (или отдельным его членам) по конкретным или общим вопросам проводимой им (ими) политики.

ИНФЛЯЦИЯ (лат. *inflatio* — вздутие) — обесценивание бумажных денег, находящихся в обращении, то есть падение их покупательной способности. **ДЕФЛЯЦИЯ** (от лат. *deflare* — сдувать) — совокупность мероприятий, осуществляемых правительством в период инфляции, направленных на сокращение количества находящихся в обращении денег и объема предоставляемых кредитов с целью повышения покупательной способности денег.

КВОТА (лат. *quota* — часть, приходящаяся на каждого) — 1) доля участия в производстве и сбыте продукции для каждого из участников какого-либо экономического объединения; 2) минимум голосов, необходимый для получения на выборах одного депутатского мандата.

КОНСОРЦИУМ (лат. *consortium* — соучастие, сообщество) — соглашение, заключаемое между промышленными фирмами или банками (в том числе различных стран) с целью проведения определенных совместных деловых операций.

КСЕНОФОБИЯ (от греч. *xénos* — чужой и *phóbos* — боязнь) — навязчивый страх перед незнакомыми лицами, народами; боязнь всего незнакомого, малоизвестного.

МАЖОРИТАРНАЯ система (от фр. *majorité* — большинство) — порядок определения результатов голосования, при котором избранным считается кандидат, получивший или абсолютное (более 50 процентов голосов), или относительное большинство (достаточно иметь хотя бы на один голос больше, чем другой кандидат).

МАРКЕТИНГ (от англ. *market* — рынок, сбыт) — организация производства и сбыта продукции на основе результатов интенсивного изучения и прогнозирования спроса, цен, широкого использования рекламы и стимулирования производства, применение современных способов хранения и транспортировки товаров, технического и иного обслуживания потребителей.

МЕНЕДЖЕР (англ. *manager* — управляющий) — профессиональный специалист по организации и управлению в сферах производства, сбыта и обслуживания, обладающий определенной административно-хозяйственной самостоятельностью.

ПАБЛИСИТИ (англ. *publicity*) — известность, популярность.

ПАЛЛИАТИВ (от лат. *pallio* — прикрываю) — мера, не обеспечивающая полного, коренного решения поставленной задачи; полумера.

СЕПАРАТИЗМ (от лат. *separatus* — отдельный) — стремление к отделению, обособлению, к самостоятельным от сообщества действиям.

ЭКСТРЕМИЗМ (от лат. *extremus* — крайний) — приверженность к крайним взглядам и мерам, преимущественно в политике.

ЭКУМЕНИЗМ (от греч. *oikuméne* — вселенная) — движение за объединение христианских церквей, в котором участвует и русская православная церковь.

Итак, если вы хотите нравиться людям, — улыбайтесь!

ЧАРЫ ЖЕНСКОГО ГОЛОСА



Система автоматической телефонной связи, пришедшая на смену коммутатору (помните: «Девушка, соедините меня с...?»), позволяет мгновенно дозвониться до нужного объекта. Однако экономия времени за счет экономии положительных микроэмоций не всем по душе, установили французские психологи. По их предложению владельцев телефонов, если они того хотят, подключают в АТС к информационной службе, по которой, когда не удается сразу соединиться с вызываемым абонентом, приятный женский голос объясняет: «Номер занят», «Телефон не-

исправен», «Аппарат выключен» и т. п. Новинка пользуется большим спросом.

А вот в Англии по рекомендации специалистов дополнительную программу ввели в компьютеры с синтезатором речи, используемые в авиатранспорте как «советники» экипажа. Такой компьютер обычные команды отдает мужским голосом, но в случаях опасности начинает говорить, как женщина. Психологический эффект в том, что «сильный» пол в критических ситуациях быстрее реагирует на женский голос, нежели на мужской.

До недавнего времени со-

ставители телевизионных реклам утверждали, что мужской голос внушает зрителям и слушателям больше доверия, чем женский. Именно поэтому в США, например, стиральные препараты и косметические средства обычно рекламируют мужчины. Однако опрос зрителей дал неожиданный результат: две трети из них заявили, что предпочитают рекламу, которую озвучивает женский голос. Одна зрительница сказала, что мужчины, может быть, хорошо разбираются в технике, но в области бытовой химии и косметики они все-таки профаны.

И ПОССОРИТЬСЯ НЕКОГДА...

Более тысячелетия сохраняется на Окинаве одна из старинных традиций. Супружескую пару, готовую вот-вот развестись, отвозят на расположенный неподалеку необитаемый островок и оставляют там для окончательного довыяснения отношений. Трудные условия существо-

вания на необжитом месте заставляют супругов на время забыть распри и объединить свои действия. А по возвращении домой после такой своеобразной робинзонады многие о разрыве уже и не помышляют.

Совсем недавно оригинальную заботу о сохранении семейного лада проявили и японские техники. Они сконструировали устройство, чутко реагирующее на уровень шума в помещении. При-



бор, подключенный к обычному бытовому магнитофону, как только обитатели квартиры начинают разговаривать на повышенных тонах, автоматически включает запись мягкой, успокаивающей мелодии, и накал страстей сходит на нет. Станет ли это новой традицией?

(По материалам зарубежной прессы.)

Рис. Д. БАРАБ-ТАРЛЕ.

КРОССВОРД

1. Прибалтийский курорт, где находится музей янтаря. 2. Сердечное отношение, гостеприимство. 3. Башня при мечети. 4. Глава боярской оппозиции против Бориса Годунова. 5. Писатель-фронтник, лауреат Ленинской премии, автор книги «Брестская крепость». 6. Запрет на право ввоза или вывоза каких-либо товаров, ценностей. 7. Занимательность, увлекательность. 8. Скульптор, автор памятника А. Н. Островскому у Малого театра в Москве. 9. Отопленное помещение для зимовки пчел. 10. Кинофильм режиссера В. Дербенева с участием А. Михайлова, Н. Белохвостиковой, Л. Маркова. 11. В старину: горячий напиток из меда с пряностями. 12. Показательное или пробное изделие. 13. Денежный банковский билет. 14. Качающийся стержень, прикрепленный верхним концом к неподвижной точке. 15. Мастер, изготавливавший из шерсти шляпы, а также другие войлочные изделия. 16. Историческая область на юго-западе Франции, родина д'Артаньяна. 17. Рассказ М. Шолохова. 18. Народный артист СССР, постановщик телефильма «Операция «Трест»». 19. Клейкое вещество, употребляемое в кулинарии, фотографии. 20. Крупная водоплавающая птица. 21. Небольшая кустарниковая ива. 22. Жанр народно-поэтического творчества. 23. Государство в Западной Африке. 24. Персонаж повести А. С. Пушкина «Выстрел». 25. Перепончатокрылое насекомое, живущее большими сообществами. 26. Подарок на память. 27. Бытовые удобства, уют. 28. Маленькая булочка. 29. Советский ученый, создатель современных научных основ селекции, первый президент ВАСХНИЛ. 30. Зло-

бодневное публицистическое произведение. 31. Великий итальянский ученый эпохи Возрождения. 32. Подбор красочных сочетаний в картине, цветовая гамма. 33. Специалист в области наследственности и изменчивости организмов. 34. Тонкорунная овца особой породы. 35. Скамейка с квадратным или круглым сиденьем без спинки. 36. Квашеное топленое молоко.

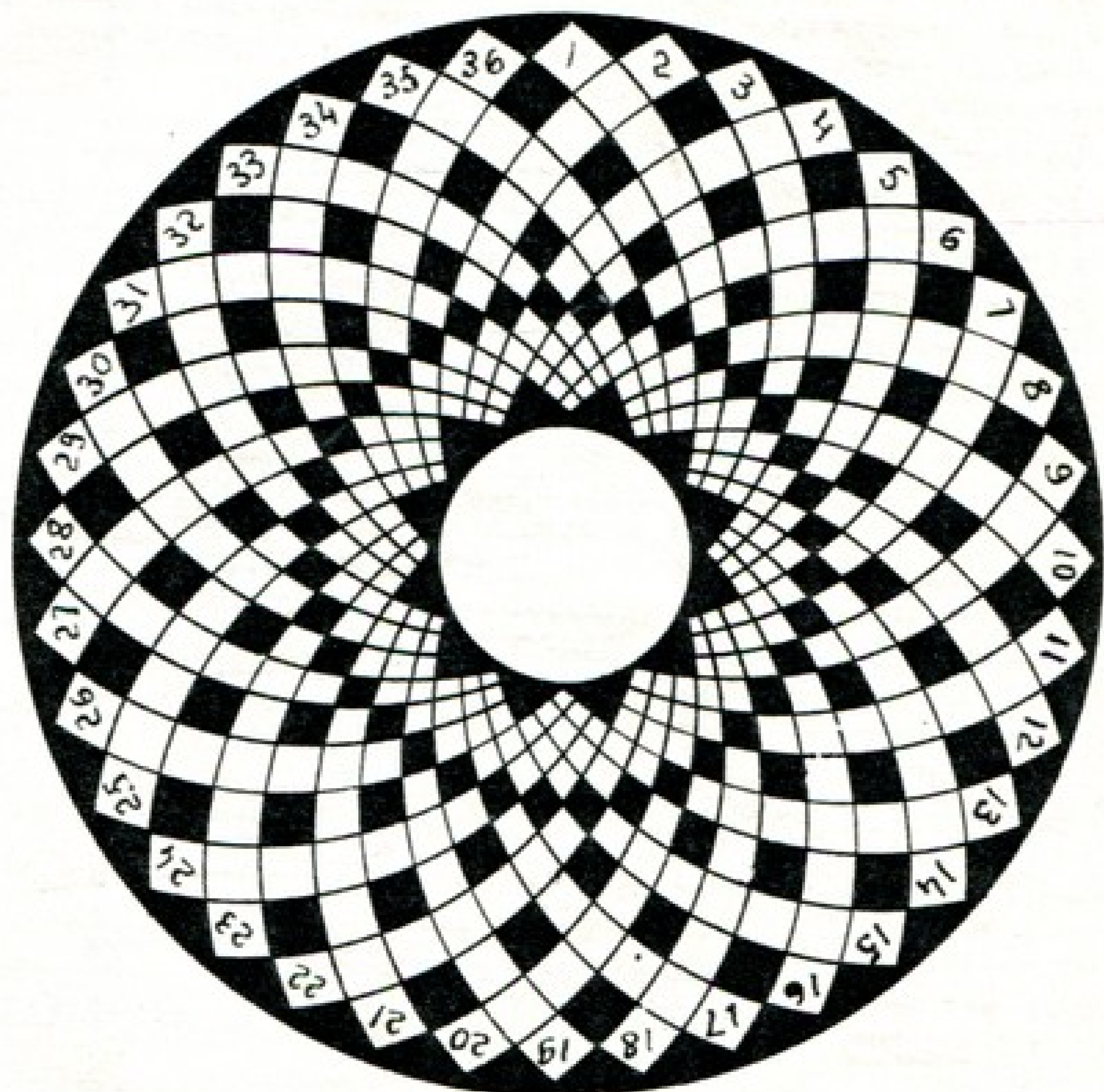

ОТВЕТЫ НА КРОССВОРД «ЗАГАДКИ», ОПУБЛИКОВАННЫЙ В № 12 за 1989 год.

ПО ГОРИЗОНТАЛИ: 5. Вода. 6. Воск. 9. Болото. 10. Рюкзак. 13. Бутон. 14. Горох. 15. Филин. 18. Палатка. 19. Барабан. 20. Циркуль. 23. Капуста. 28. Ведро. 29. Канал. 30. Сосна. 33. Сверло. 34. Облака. 35. Муха. 36. Конь.

ПО ВЕРТИКАЛИ: 1. Колос. 2. Пароход. 3. Сверчок. 4. Осока. 7. Борона. 8. Малина. 11. Шуба. 12. Лиса. 16. Школа. 17. Сахар. 21. Иней. 22. Корова. 24. Удочка. 25. Тень. 26. Самовар. 27. Бабочка. 31. Арбуз. 32. Олень.



Е. БАЙБАРИНА



С. БОГАЧЕВ



Л. БЫЧЕНКОВА



Ф. ВЕЛИЧКО



В. ГАЛАГАН



Е. ЗНАМЕНСКАЯ



Т. КАИПБЕРГЕНОВ



Г. ЛЕНСКАЯ



А. СЕМАШКО



Л. СТЕПАНОВА



Л. УЛИЦКАЯ



Н. ФЕДОСКИНА



Е. ФЛЕРОВА



Л. ХАСАНОВА



А. ЦИРУЛЬНИКОВ



Г. ЩЕРБАКОВА

Крестьянка

ЯНВАРЬ 1990 г.

МОСКВА.
ИЗДАТЕЛЬСТВО ЦК КПСС «ПРАВДА».

Главный редактор
Г. В. СЕМЕНОВА.

Редакционная коллегия:

Н. И. ГОРШКОВА,
С. О. ЖИРНОВ,
Р. Ф. КАЗАКОВА,
Т. М. КОСТЫГОВА
(ответственный секретарь),
А. В. КУПРИЯНОВА
(заместитель главного редактора),
И. В. НОРКИНА,
А. А. ПИМЕНОВА,
М. Д. ПИРАДОВА,
М. Б. РЫЖИКОВ,
Л. И. ШВЕЦОВА.

Главный художник
С. И. ВОРОНЦОВА.
Художественный редактор
Е. Г. НОВИКОВА.
Номер оформлен
с участием М. В. СТАРЦЕВОЙ.

Сдано в набор 14.11.89. Подписано
к печати 27.11.89. А 00419. Формат
бумаги 60 × 90%. Бумага книжно-
журнальная. Глубокая печать.
Усл. п. л. 6,00. Усл. кр.-отт. 21,00.
Уч.-изд. л. 8,56. Тираж 21 800 000
экз. (1—16 616 601 экз.). Зак.
№ 1549. Цена 25 коп.

Адрес редакции: 101460, Москва,
ГСП-4, Бумажный проезд, 14.
Телефоны для справок: 212-20-79,
212-12-39.

Присланные рукописи, фотогра-
фии и рисунки редакция не воз-
вращает.

Во всех случаях обнаружения по-
лиграфического брака редакция
просит обращаться в ОТК типогра-
фии, печатающей журнал.

Ордена Ленина и ордена Октяб-
рской Революции типография име-
ни В. И. Ленина издательства
ЦК КПСС «Правда», 125865, ГСП,
Москва, А-137, ул. «Правды», 24.

На первой странице обложки фо-
тоэтиюд В. ЧЕЙШВИЛИ. На страни-
це 15 фото Е. МАТВЕЕВА.

«КРЕСТЬЯНКА» ПРЕМИРУЕТ

Ежегодными премиями журнала за лучшие работы,
опубликованные в 1989 году, отмечены:

Е. БАЙБАРИНА, кандидат медицинских наук,— за цикл бесед под рубрикой «Школа для мам»; С. БОГАЧЕВ, художник,— за оформление материалов в «Хозяюшке»; Л. БЫЧЕНКОВА, искусствовед,— за цикл статей по истории русской культуры; Ф. ВЕЛИЧКО, доктор химических наук,— за цикл бесед «Астрология без мистики и тайн»; В. ГАЛАГАН, главный зоотехник колхоза «За мир и труд» Павловского района Краснодарского края,— за статью «Расскажу, как я стала председателем кооператива» (№ 2); Е. ЗНАМЕНСКАЯ, руководитель арендного коллектива колхоза «Новая жизнь» Знаменского района Орловской области,— за статью «Показуха или перспектива?» (№ 4); Т. КАИПБЕРГЕНОВ, писатель,— за очерк «Айша молчать не станет» (№ 1); Г. ЛЕНСКАЯ, агроном,— за цикл бесед о защите сада и огорода от вредителей без применения химических средств; А. СЕМАШКО, фотокорреспондент,— за репортаж «Все еще поправимо» (№ 10); Л. СТЕПАНОВА, бригадир полеводов совхоза «Селивановский» Селивановского района Владимирской области, депутат областного Совета народных депутатов,— за статью «Почему я не выполнила наказ» (№ 2); Л. УЛИЦКАЯ, писатель,— за рассказ «За капустой» (№ 2); Н. ФЕДОСКИНА, художник-модельер,— за рисунки моделей одежды («Ехать за покупками в Милан?», № 10); Е. ФЛЕРОВА, художник,— за рисунки к литературным страницам в журнале; Л. ХАСАНОВА, писатель,— за рассказ «Это — ты...» (дебют в «Крестьянке», № 8); А. ЦИРУЛЬНИКОВ, кандидат педагогических наук,— за статью «Ничегошеньки не изменится, если...» (№ 8); Г. ЩЕРБАКОВА, писатель,— за рассказ «Ей во вред живущая» (№ 11).

ПН	1	ЯНВАРЬ	8	15	22	29	ФЕВРАЛЬ	5	12	19	26	
ВТ	2	9	16	23	30	6	13	20	27	28		
СР	3	10	17	24	31	7	14	21	28			
ЧТ	4	11	18	25	1	8	15	22				
ПТ	5	12	19	26	2	9	16	23				
СБ	6	13	20	27	3	10	17	24				
ВС	7	14	21	28	4	11	18	25				
		МАРТ	5	12	19	26	АПРЕЛЬ	2	9	16	23	30
		6	13	20	27	3	10	17	24			
		7	14	21	28	4	11	18	25			
		8	15	22	29	5	12	19	26			
		9	16	23	30	6	13	20	27			
		10	17	24	31	7	14	21	28			
		11	18	25	1	8	15	22	29			
		12	19	26	2	9	16	23	30			
		13	20	27	3	10	17	24				
		14	21	28	4	11	18	25				
		15	22	29	5	12	19	26				
		16	23	30	6	13	20	27				
		17	24	31	7	14	21	28				
		18	25	1	8	15	22	29				
		19	26	2	9	16	23	30				
		20	27	3	10	17	24					
		21	28	4	11	18	25					
		22	29	5	12	19	26					
		23	30	6	13	20	27					
		24	31	7	14	21	28					
		25	1	8	15	22	29					
		26	2	9	16	23	30					
		27	3	10	17	24						
		28	4	11	18	25						
		29	5	12	19	26						
		30	6	13	20	27						
		31	7	14	21	28						
		1	8	15	22	29						
		2	9	16	23	30						
		3	10	17	24							
		4	11	18	25							
		5	12	19	26							
		6	13	20	27							
		7	14	21	28							
		8	15	22	29							
		9	16	23	30							
		10	17	24	31							
		11	18	25								
		12	19	26								
		13	20	27								
		14	21	28								
		15	22	29								
		16	23	30								
		17	24	31								
		18	25									
		19	26									
		20	27									
		21	28									
		22	29									
		23	30									
		24	31									
		25										
		26										
		27										
		28										
		29										
		30										
		31										
		1										
		2										
		3										
		4										
		5										
		6										
		7										
		8										
		9										
		10										
		11										
		12										
		13										
		14										
		15										
		16										
		17										
		18										
		19										
		20										
		21										
		22										
		23										
		24										
		25										
		26										
		27										
		28										
		29										
		30										
		31										
		1										
		2										
		3										
		4										
		5										
		6										
		7										
		8										
		9										
		10										
		11										
		12										
		13										
		14										
		15										
		16										
		17										
		18										
		19										
		20										
		21										
		22										
		23										
		24										
		25										
		26										
		27										
		28										
		29										
		30										
		31										
		1										
		2										
		3										
		4										
		5										
		6										
		7										
		8										
		9										
		10										
		11										
		12										
		13										
		14										
		15										
		16										
		17										
		18										
		19										
		20										
		21										
		22										
		23										
		24										
		25										
		26										
		27										
		28										
		29										
		30										
		31										



ЛУННЫЙ ПОСЕВНОЙ КАЛЕНДАРЬ ОГОРОДНИКА на 1990 год

**Этот календарь мы публикуем по вашим многочисленным
просьбам. Он составлен с учетом многолетнего опыта
наблюдений за влиянием Луны на рост растений.**

	январь	февраль	март	апрель	май	июнь	июль	август	сентябрь	октябрь	ноябрь	декабрь
Дни, неблагоприятные для посадки любой культуры	3, 4, 12, 13, 31	4, 5, 8, 9, 27, 28	3, 4, 7-9, 26, 27, 30, 31	3-5, 23, 24, 27, 28	1, 2, 20, 21, 28, 29	16, 17, 21, 22, 25, 26	14, 15, 18, 19, 22, 23	10, 11, 14, 15, 18, 19	6, 7, 10- 12, 15, 16	3-5, 8, 9, 12, 13, 31	1, 4, 5, 8, 9, 27, 28	1, 2, 6, 7, 25, 26, 29, 30

Дни, благоприятные для посадки следующих культур:

БОБОВЫЕ (фасоль, горох)	1, 2, 5, 6, 10	6, 7, 15, 16	1, 2, 5, 6, 12-14	2, 11, 12, 29, 30	9, 10, 26, 27	4, 5, 14, 15	1-3, 12, 29, 30	8, 9	4, 5, 30	1, 2, 10, 11, 29, 30	2, 3, 6, 7, 29, 30	3, 4, 31
БАКЛАЖАНЫ, КАБАЧКИ, МАЛИНА, ЧЕРНАЯ СМОРОДИНА	9-11	6, 7, 13-17	5, 6, 12, 13	8-12	5-10	1-6, 14, 15	1-3, 12, 29, 30	8, 9	4, 5, 30	1, 2, 10, 11, 29, 30	6, 7, 25, 26	4, 31
КАПУСТА, КУКУРУЗА	1, 2, 6, 7, 10, 11, 29, 30	2, 3, 6, 7	1, 2, 5, 6, 28, 29	2, 25, 29, 30	5-9, 26, 27	4-6, 23, 24	1-3, 29, 30	23-26	4, 5, 8, 9, 21-23	1, 2, 19-21, 29, 30	25, 26	22-24, 27, 28, 31
КАРТОФЕЛЬ	17-25	15-21	14-21	11-17, 25, 26	22, 23	19, 20	16, 17, 20, 21	12, 13, 16, 17	13, 14	17, 18	13-16	10-17
ЛУК НА ЗЕЛЕНЬ	-	15-18	14-19	11-15	8-12	4-8	1-6	-	22-26	-	-	12-16
ЛУК НА РЕПКУ	19-23	15-19	14-19	11-15	8-12	6, 7	-	-	-	-	15, 16	12-17
МОРКОВЬ, РЕПА, БРЮКВА, КЛУБНИКА	16-20	-	24, 25	20-22, 25, 26	18, 19, 22, 23	18-20	16, 17, 20, 21	12, 13, 16, 17	13, 14	10, 11, 16-18	13-16	10-14
ОГУРЦЫ	10, 11	6, 7	5, 6	1, 2, 29, 30	8, 9	5, 6, 14, 15	11-13	7-9	4, 5	10, 11	6, 7	3, 4
ПЕТРУШКА И СЕЛЬДЕРЕИ, САЛАТ	16-20	15, 16	24, 25	21, 22	18, 19, 22, 23	18-20	16, 17, 20, 21	12, 13, 16, 17	13, 14	10, 11, 16-18	13-16	10-14
ПОМИДОРЫ, ТЫКВА	-	15, 16	14-16	10-12	8, 9	5, 6, 14, 15	11-13	7-9	4, 5	10, 11	6, 7	3, 4
РЕДИС	19, 20, 23, 24	20, 21, 25, 26	19-21, 24, 25	20-22	18, 19, 22, 23	18-20	16, 17, 20, 21	12, 13	-	16, 17	12-16	10-14
СВЕКЛА	16-20, 24, 25, 28, 29	20, 21, 25, 26	19-21, 24, 25	20-22, 29, 30	18, 19, 26, 27	14, 15, 23, 24	20, 21, 26, 27	16, 17, 23-26	13, 14, 19-23	10, 11, 16-20	12-16, 20, 21	10-14, 17-19
ЧЕСНОК	-	15, 16	14-18	11-15	8-12	4-8	1-6, 31	1, 2, 28, 29	24, 25	-	-	-

Указаны наилучшие дни для посадки, что не исключает работ и в другие дни, кроме тех, которые обозначены в таблице как неблагоприятные. Прочерк означает, что в данном месяце отсутствуют наиболее хорошие дни для посадки культуры; в той или иной мере приемлемы все дни, исключая неблагоприятные.

Зеркало

ВАЛЕНТИН СЕРОВ. Портрет Зинаиды Юсуповой. 1900—1902 гг.
ГОСУДАРСТВЕННЫЙ РУССКИЙ МУЗЕЙ, ЛЕНИНГРАД.

Валентин Серов работал быстро, иногда слишком быстро. А здесь 80 сеансов, и то нравилось ему, то нет. Раздражался, писал жене: «Жаль, мы не очень с княгиней сходимся во вкусах... Странно. Вот приедут господа, посмотрят, что мы написали, уверен, придется не по вкусу — ну, что делать — мы ведь тоже немножко упрямы — да». И вот портрет: то слишком хороша, то какой-то жесткий костяк проглядывает. Будто свет бьется о какие-то углы и не успокаивается, не находит места себе. А прошли годы, и ясно стало, что в этом и суть — и в свете, и в углах, и в непримиримости их, и в соединении. Юсуповым портрет не понравился, хотели вырезать из него овал, не решились — на радость нам.

